



# Urząd Gminy Sitkówka-Nowiny

Nowiny, dnia 07.03.2017r.

INO.272.9.P.2.17

**Wszyscy  
Wykonawcy, którzy pobrali  
Specyfikację Istotnych Warunków  
Zamówienia  
Strona Internetowa Zamawiającego**

**Dotyczy: „Rozbudowa budynku Gminnego Ośrodka Kultury „Perła” w Nowinach wraz z terenem przyległym przez nadanie mu nowych kompleksowych funkcji”.**

Informuję niniejszym, iż w toku prowadzonego postępowania o udzielenie zamówienia publicznego w dniach od 28.02.2017r. do dnia 03.03.2017r wpłynęły do Zamawiającego zapytanie Wykonawców dotyczące wyjaśnienia Treści Specyfikacji Istotnych Warunków Zamówienia.

Działając na podstawie art. 38 ust. 2 ustawy z dnia 29 stycznia 2004r. – Prawo zamówień publicznych (Dz.U z 2015r, poz. 2164 ze zmianami) przedstawiam treść pytania oraz wyjaśnienie Zamawiającego:

#### **Pytanie nr 1.**

Proszę o informację czy w zakres zamówienia wchodzi instalacja przyzywowa. Jest ona w projekcie, jednak nie ma jej w przedmiarach.

#### **Odpowiedź nr 1.**

Instalacja przyzywowa wchodzi w zakres zamówienia. Należy wykonać zgodnie z projektem punkt 1.13.

#### **Pytanie nr 2.**

Prosimy o udostępnienie zestawienia materiałów do przedmiarów branży elektrycznej celem jednoznacznego powiązania materiału z pozycją w przedmiarze.

#### **Odpowiedź nr 2.**

Zamawiający udostępnia w katalogu „Zestawienie materiałów elektrycznych” orientacyjne zestawienie materiałów wynikające z opracowanych kosztorysów inwestorskich.

#### **Pytanie nr 3**

- 1) Proszę o potwierdzenie, że rozdzielnica główna pływalni z dokumentacji rysunkowej pod numerem „Rys 42 Szafa główna (pływalnia) do wymiany” podlega wymianie.
- 2) Jeśli powyższa rozdzielnica podlega wymianie proszę o załączenie pełnego schematu projektowanej rozdzielnicy (między innymi aparatury, rodzaju rozdzielnicy, jej odpływów)
- 3) Proszę o informację czy jakikolwiek system (np. kontrola dostępu, system audio itp.) podlega rozbudowie (czy konieczna będzie integracja systemów zainstalowanych na nowym budynku z systemami funkcjonującymi na istniejącym budynku)?
- 4) Jeśli jakikolwiek system będzie podlegał rozbudowie proszę o informację który to system, podanie jego producenta i potwierdzenie że da się ten system rozbudować.
- 5) Proszę o potwierdzenie, że oprawy oświetlenia awaryjnego mają być z systemem monitoringu opraw awaryjnych np. Rubic System
- 6) Proszę o informację czy potencjalny Wykonawca ma w kalkulacji ująć centralkę monitoringu opraw awaryjnych np. Rubic?
- 7) Proszę o potwierdzenie, że oświetlenie zewnętrzne nie wchodzi w zakres niniejszego postępowania.
- 8) Proszę o potwierdzenie, że potencjalny Wykonawca ma w swojej kalkulacji przewidzieć koszty pomiarów natężenia oświetlenia.
- 9) Proszę o informację ile słupów zewnętrznego oświetlenia jest do demontażu i jaka jest ich wysokość?





# Urząd Gminy Sitkówka-Nowiny

- 10) Proszę o potwierdzenie, że wyposażenie (stoły, krzesła itp.) nie wchodzi w zakres niniejszego postępowania.
- 11) Proszę o potwierdzenie że w zakresie niniejszego postępowanie jest wykonanie instalacji telefonicznej.
- 12) Według informacji zawartej na rzucie PW-E-36 należy rozbudować centralę telefoniczną. Proszę o podanie modelu i producenta istniejącej centrali. Proszę o potwierdzenie, że istniejącą centralę da się rozbudować.
- 13) Wg schematu PW-E-20 w szafie teletechnicznej ma być zainstalowany UPS 5000 kVA. Proszę o podanie parametrów poprawnego UPS (moc, czas podtrzymania, wielkość).
- 14) Proszę o informację czy w zakresie wykonawcy jest dostawa elementów aktywnych do szafy teletechnicznej. Jeśli tak to proszę o podanie parametrów tych urządzeń.
- 15) Proszę o podanie wymaganych parametrów punktów dostępowych WIFI.
- 16) Proszę o doprecyzowanie o jakie aparaty elektryczne chodzi w przedmiarze elektrycznym w pozycji 21, 57, 95 i 96.

### Odpowiedź nr 3.

- 1) Zamawiający potwierdza że rozdzielnica główna pływalni podlega wymianie.
- 2) Wymianę należy skalkulować i wykonać na podstawie schematu oraz załączonej dokumentacji fotograficznej.
- 3) System wymagający rozbudowy (połączenia z istniejącym) to instalacja telefoniczna. Istniejąca centrala to Proxima ip pbx server. Zamawiający wymaga nowej centrali.
- 4) System wymagający rozbudowy (połączenia z istniejącym) to instalacja telefoniczna. Istniejąca centrala to Proxima ip pbx server. Zamawiający wymaga nowej centrali.
- 5) Zamawiający nie wymaga systemu monitoringu oświetlenia awaryjnego.
- 6) Zamawiający nie wymaga systemu monitoringu oświetlenia awaryjnego.
- 7) Oświetlenie zewnętrzne wchodzi w zakres niniejszego postępowania. Kalkulację należy przeprowadzić w oparciu o dołączony katalog „Oświetlenie zewnętrzne”.
- 8) Zamawiający wymaga aby potencjalny Wykonawca przewidział w swojej kalkulacji pomiary natężenia oświetlenia
- 9) Do demontażu przewidziano 12 opraw parkowych typu kula na słupkach h=180cm usytuowanych na ogrodzeniu przeznaczonym do rozbiórki.
- 10) Wyposażenie meblowe nie wchodzi w zakres zamówienia.
- 11) System wymaga rozbudowy (połączenia z istniejącym) Istniejąca centrala to Proxima ip pbx server. Zamawiający wymaga nowej centrali.
- 12) Zamawiający wymaga nowej centrali telefonicznej. Istniejąca centrala to Proxima ip pbx server.
- 13) Moc UPS – 2000 VA, czas podtrzymania min. 120 min.
- 14) Zamawiający podaje minimalne parametry punktów dostępowych WIFI  
Panel krosowniczy 24 porty:  
Ilość portów – 24  
Miejsce na oznaczanie kanałów  
Standard 19”  
Uniwersalne złącza szczeł. IDC, kompatybilne ze złączami 110 i Krone z sekwencją 568A/B  
Przełącznik 24 porty  
Obsługiwane protokoły: IEEE 802.11a, IEEE 802.11ac, IEEE 802.11b, IEEE 802.11g, IEEE 802.11n, IEEE 802.3at  
Rozmiar tablicy adresów MAC: 8000  
Ilość portów 1000 Mbit: 24  
Prędkość magistrali wew: 48 Gb/s
- 15) Zamawiający podaje minimalne parametry punktów dostępowych WIFI  
Prędkość transferu danych przez Ethernet LAN - 10,100,1000 Mbit/s  
Maksymalny transfer danych przez bezprzewody LAN - 1300 Mbit/s  
Maksymalna szybkość przesyłania danych - 1300 Mbit/s  
Liczba użytkowników - 200 użytkownik(-nicy)  
Standardy komunikacyjne - IEEE 802.11a, IEEE 802.11ac, IEEE 802.11b, IEEE 802.11g, IEEE 802.11n, IEEE 802.3at  
Maksymalny zakres zewnętrzny – min. 122m.
- 16) Pozycja 21 – Punkt dostępowy WiFi





# Urząd Gminy Sitkówka-Nowiny

Pozycja 57 – Przycisk GWP  
Pozycja 95 - Punkt dostępowy WiFi  
Pozycja 96 – Centrala telefoniczna

## Pytanie nr 4

Czy dźwig przystosowany do przewozu osób niepełnosprawnych może posiadać szafę sterowniczą wraz z agregatem hydraulicznym na zewnątrz szybu windowego czy zgodnie z projektem w podszybiu. Sposób lokalizacji ma wpływ na cenę.

## Odpowiedź nr 4.

Dźwig projektowany z zespołem napędowym zlokalizowanym w podszybiu.

## Pytanie nr 5.

Prosimy o wyjaśnienie dotyczące pkt. 11 pkt. 11.1.1 oraz załącznik nr 1 do SIWZ pkt. 4: Czy w przypadku gdy wykonawca zamierza powierzyć wykonanie części zamówienia podwykonawcom, ale nazwy podwykonawców nie są znane na etapie przygotowania oferty, to czy prawidłowym jest NIE PODANIE NAZWY tylko zakresu?

## Odpowiedź nr 5.

Zamawiający informuje iż jeśli na etapie postępowania nie są znane formy podwykonawców wystarczającym będzie podanie w formularzu oferty części zamówienia która zostanie powierzona podwykonawcom, bez podania nazwy firm.

## Pytanie nr 6.

- 1) Czy w zakres zamówienia wchodzi dostawa i montaż wind : osobowej i towarowej? (brak pozycji przedmiarowych).
- 2) Prosimy o przedstawienie rysunku doboru łączników elewacyjnych ścian z cegły klinkierowej (typ łącznika i rozmieszczenie).
- 3) Prosimy o sprecyzowanie wymiarów płytek glazurowanych .
- 4) Czy należy wykonać zabezpieczenie ścian wykopu ze względu bliskie położenie istniejącego budynku i stadionu?
- 5) Prosimy o wyjaśnienie ,czy w części instalacji sanitarnej projektowane rozdzielacze do ogrzewania podłogowego należy zlokalizować w szafkach , jeśli tak to czy w podtynkowych czy natynkowych?
- 6) Prosimy o wyjaśnienie czy do głowic termostatycznych należy doliczać zabezpieczenie przed kradzieżą np nr kat 013G5245?

## Odpowiedź nr 6.

- 1) Dostawa wind wchodzi w zakres zamówienia.
- 2) ŚCIANY NOŚNE ZEWNĘTRZNE  
Ściany nośne zewnętrzne zaprojektowano z pustaków silikatowych (możliwość zastąpienia pustakami ceramicznymi) gr. 25cm ocieplone styropianem gr. 15cm. Pustaki silikatowe zastosować o wytrzymałości min. 40MPa na zaprawie do cienkich spoin min. 15MPa. W części ścian nośnych zewnętrznych zastosować wspornik do elewacji klinkierowych. Doboru wsporników elewacyjnych oraz sposobu montażu do ścian, a co za tym idzie rozmieszczenia listew mocujących wspornik do ścian oraz doboru ilości i rodzaju łączników należy dokonać na etapie wykonawstwa po uprzednim wybraniu producenta elementów wspornikowych, łączników, a także cegieł stanowiących ścianę elewacyjną. Wsporniki elewacyjne, a także łączniki należy dobrać biorąc pod uwagę dopuszczalne obciążenia oraz odległości między elementami określone przez wybranego producenta. Poniżej przedstawiono przykładowe rozwiązania elewacji ceglanych.





# Urząd Gminy Sitkówka-Nowiny

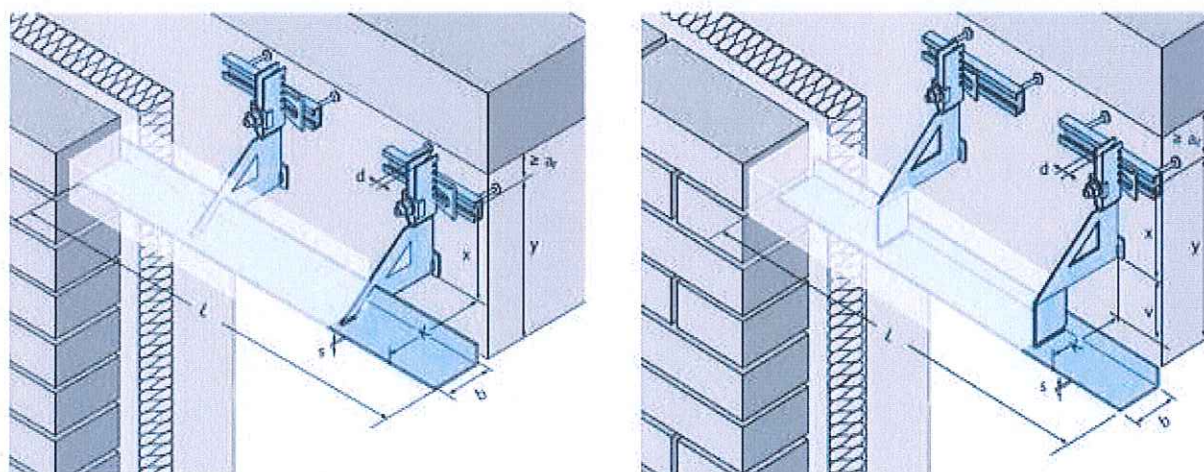
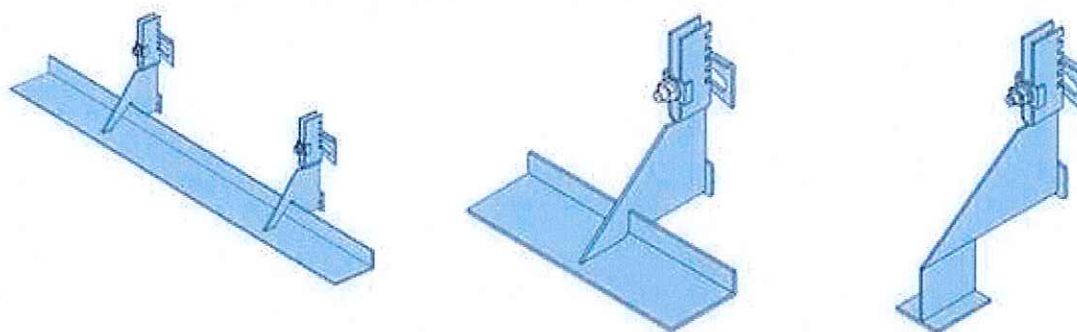
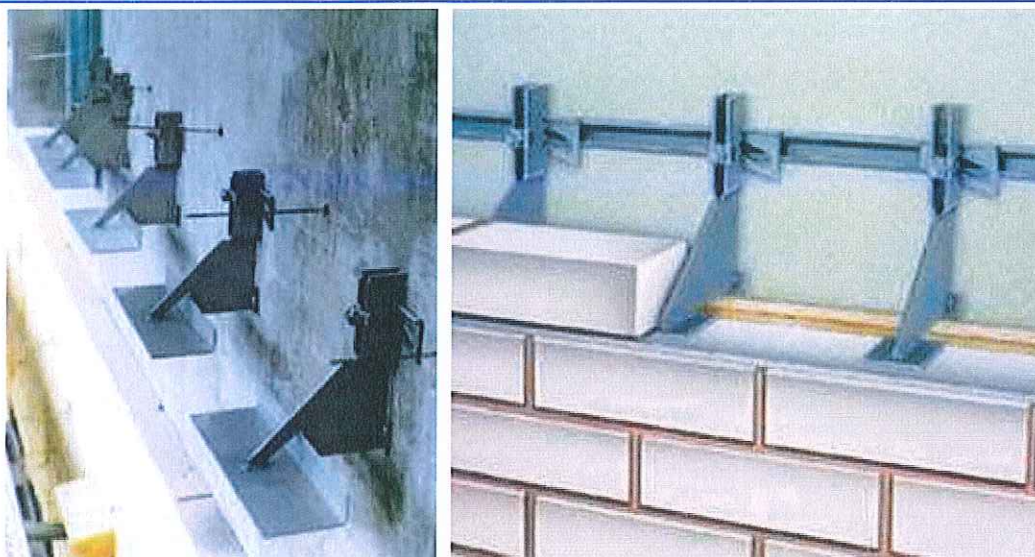

Rys. Przykładowe zastosowanie wsporników pod elewacje ceglane.

- 3) Zgodnie z opisem technicznym ściany i podłogi należy wykonać z płytek GRES barwionych w masie o wym. 30x30cm
- 4) Należy wykonać zabezpieczenie wykopów.
- 5) Szafki należy wykonać w wersji podtynkowej.
- 6) Do głowic termostatycznych należy doliczyć zabezpieczenie przed kradzieżą.

## Pytanie nr 7.

- 1) Jeśli na tym etapie postępowania nie są znane firmy podwykonawców, czy wystarczającym będzie podanie w formularzu oferty części zamówienia, która zostanie powierzona podwykonawcom, bez podania nazw firm podwykonawczych?





# Urząd Gminy Sitkówka-Nowiny

- 2) Prosimy o potwierdzenie, że w związku z ryczałtowym charakterem wynagrodzenia obowiązującym w niniejszym postępowaniu, Zamawiający zezwala w przypadku niezgodności przedmiarów z projektem technicznym na wprowadzanie zmian w przedmiarach robót, np. dopisywanie i usuwanie pozycji, zmiany ilości obmiarowych i jednostek obmiarowych, wprowadzanie zmian do opisów pozycji itp. w celu dostosowania przedmiaru do obowiązującej dokumentacji projektowej i nie będzie to skutkowało odrzuceniem oferty.
- 3) W pkt. 3.13 SIWZ Zamawiający zawarł zapis, że „podatek VAT winien zostać podany dla każdej pozycji”. Ponieważ nie wszystkie programy kosztorysowe mają możliwość doliczenia i pokazania stawki VAT dla każdej pozycji kosztorysowej, czy Zamawiający wyrazi zgodę na doliczenie stawki podatku VAT do łącznej wartości netto danego kosztorysu oraz na pokazanie stawki podatku VAT na stronie tytułowej kosztorysu?
- 4) W pkt. 22.7 SIWZ, kryterium oceny ofert 3) Zamawiający wymaga minimalnego okresu rękojmi równego 60 m-cy, przy czym punktowane jest zaoferowanie dodatkowego dłuższego okresu rękojmi (maksymalnie do 84 m-cy) – waga 30%.  
Mamy zamiar wnieść zabezpieczenie należytego wykonania umowy w formie gwarancji ubezpieczeniowej, która jest dopuszczona zapisami SIWZ oraz Ustawy pzp. W związku z powyższym prosimy o potwierdzenie, że Zamawiający zastosuje przepis art. 150 ust. 7 ustawy Prawo zamówień publicznych: „Jeżeli okres na jaki ma zostać wniesione zabezpieczenie przekracza 5 lat, zabezpieczenie w pieniądzu wnosi się na cały ten okres, a zabezpieczenie w innej formie wnosi się na okres nie krótszy niż 5 lat, z jednoczesnym zobowiązaniem się wykonawcy do przedłużenia zabezpieczenia lub wniesienia nowego zabezpieczenia na kolejne okresy”.  
Jednocześnie prosimy o określenie, w jakiej formie wykonawca ma zobowiązać się do przedłużenia okresu gwarancji, jeżeli na etapie podpisywania umowy nie wniesie zabezpieczenia w formie gwarancji ubezpieczeniowej lub gwarancji bankowej na cały okres obowiązywania zabezpieczenia.  
Czy ewentualnie Zamawiający wyrazi zgodę na wniesienie najpóźniej w dniu podpisania umowy zabezpieczenia należytego wykonania umowy w formie gwarancji ubezpieczeniowej na okres równy okresowi realizacji przedmiotu zamówienia, natomiast na okres oferowanej gwarancji na wniesienie przez Wykonawcę zabezpieczenia roszczeń z tytułu rękojmi i gwarancji za wady poprzez tworzenie tego zabezpieczenia przez potrącenia z należności z faktur wystawionych tytułem odebranych robót budowlanych.
- 5) DOT. BRANŻY SANITARNEJ: dokumentacja techniczna na instalacje branży sanitarnej nie jest kompletna. W załączonej do SIWZ dokumentacji technicznej p/n „PROJEKT WYKONAWCZY BRANŻY SANITARNEJ” brak jest podstawowych elementów, jakie projekt wykonawczy powinien zawierać. Brak opisu technicznego, wyliczeń dot. doboru urządzeń, wielkości, parametrów technicznych dobranych urządzeń, wykazów urządzeń), jak również pełnych wykazów materiałowych, które z racji tego, że jest to projekt wykonawczy – powinny zostać załączone. Prosimy o uzupełnienie dokumentacji o brakujące elementy.
- 6) DOT. BRANŻY SANITARNEJ: w przedmiarze robót dot. instalacji sanitarnych w pozycjach od nr 91 do poz. Nr 99 na montaż rur stalowych czarnych + izolacja PUR w płaszczu PVC Podana podstawa wyceny KNR-215 tab. 0402 analogia - nie uwzględnia montażu izolacji – (dopisek analogia oznacza bez zmian nakładów). W opisach w/w pozycji nie określono grubości izolacji, a do projektu wykonawczego nie dołączono nawet opisu technicznego. W związku z powyższym prosimy o określenie grubości izolacji w wymienionych pozycjach jakie zostały dobrane w PT i podanie podstaw wycen w zależności od grubości izolacji i średnicy rur.
- 7) Prosimy o udostępnienie przedmiarów w wersji edytowalnej, zapisanych w formacie ATH.
- 8) Zwracamy się z prośbą o przedłużenie terminu złożenia ofert o min 7 dni w celu umożliwienia potencjalnym Wykonawcom przygotowania rzetelnej oferty i właściwego skalkulowania ceny za wykonanie przedmiotu zamówienia.
- 9) DOT. SIWZ: Wnosimy o wykreślenie zapisu pkt 3.8.3., który jest całkowicie nieuzasadniony; jak wynika ze stanowiska GIODO w tej sprawie wszelkie dokumenty przekazywane w ramach inwestycji na potwierdzenie dopełnienia obowiązku zatrudniania w ramach umowy o pracę, powinny być każdorazowo zanonimizowane; ponadto nałożenie takiego obowiązku na Wykonawcę oznaczałoby de facto konieczność „wymuszania” udzielania stosownych zgód przez poszczególnych pracowników, co może stanowić naruszenie ustawy o ochronie danych osobowych;





# Urząd Gminy Sitkówka-Nowiny

- 10) DOT. SIWZ: Prosimy o wyjaśnienie o jakie podstawy wykluczenia chodzi w pkt 11.1.6; tryb akceptacji lub sprzeciwu w stosunku do zgłaszanych Zamawiającemu podwykonawców został wyczerpująco opisany w art. 143b Prawa zamówień publicznych;
- 11) DOT. SIWZ: Wnosimy o wykreślenie w pkt 22.3 następującego wyrażenia: „zmiana kategorii gruntu, odmienna od zakładanej w dokumentacji”; ponadto wnosimy o doprecyzowanie, poprzez dodanie po słowie „nieprzewidziane” w nawiasie „(takie których Wykonawca nie mógł przewidzieć przy dochowaniu należytej staranności, uwzględniając charakter prowadzonej przez niego działalności)”;
- 12) DOT. SIWZ: W pkt 24 wnosimy o dodanie zapisu umożliwiającego zmianę wynagrodzenia w przypadku konieczności wykonania robót dodatkowych lub zamiennych.

DOT. WZORU UMOWY, ZAŁĄCZNIK NR 7 DO SIWZ. Prosimy o uwzględnienie następujących uwag do wzoru umowy:

- 13) Zapisy § 4 ust. 2 – wnosimy o zredagowanie zapisu w taki sposób, aby roboty zanikające lub ulegające zakryciu były zgłaszane wpisem do dziennika budowy, co jest zgodne z przepisami, jak również ogólnie przyjętą praktyką; ponadto wnosimy o dodanie zdania trzeciego w następującym brzmieniu: „Zamawiający zobowiązany jest do odbioru w ten sposób zgłoszonych robót w terminie 2 dni roboczych od ich zgłoszenia, pod rygorem uznania, że roboty te zostały odebrane bez zastrzeżeń”;
- 14) Wnosimy o wydłużenie terminu płatności faktur na rzecz podwykonawców (§ 5 ust. 3 pkt 2) lit. a)), co jest zgodne z wymogami Prawa zamówień publicznych; jest to tym bardziej uzasadnione mając na względzie termin płatności faktur częściowych zastrzeżony na rzecz Wykonawcy (30 dni); ma to na celu także usprawnienie przepływu finansowych pomiędzy wszystkimi uczestnikami procesu inwestycyjnego i zapobieganie ewentualnym zatorom płatniczym;
- 15) Wnosimy o wykreślenie zapisu § 5 ust. 3 pkt 2) lit. b), gdyż zobowiązanie to stanowi nadmierną ingerencję Zamawiającego w swobodę kontraktową Wykonawcy i podwykonawcy;
- 16) Odnośnie § 7 ust. 3, wnosimy o doprecyzowanie, iż wszelkie przekazywane w ramach inwestycji dokumenty na potwierdzenie dopełnienia obowiązku zatrudniania w ramach umowy o pracę powinny być każdorazowo zanonimizowane, co jest zgodne z aktualnym stanowiskiem GIODO; wszelkie odmienne postanowienia w tym zakresie mogą zostać uznane za naruszające przepisy ustawy o ochronie danych osobowych;
- 17) Odnośnie § 8 ust. 2 i 3, zgłaszamy uwagę, jak w pkt 4 powyżej;
- 18) Wnosimy o wykreślenie zapisu § 8 ust. 4, który jest całkowicie nieuzasadniony; jak wynika ze stanowiska GIODO w tej sprawie wszelkie dokumenty przekazywane w ramach inwestycji na potwierdzenie dopełnienia obowiązku zatrudniania w ramach umowy o pracę powinny być każdorazowo zanonimizowane; ponadto nałożenie takiego obowiązku na Wykonawcę oznaczałoby de facto konieczność „wymuszania” udzielania stosownych zgód przez poszczególnych pracowników, co może stanowić naruszenie ustawy o ochronie danych osobowych;
- 19) Wnosimy o wykreślenie zapisu § 8 ust. 6 w całości, gdyż przewidziana w nim sankcja jest niewspółmierna do wagi objętego nią przewinienia;
- 20) W § 3 ust. 4 wnosimy o modyfikację zapisu, w taki sposób, aby nie przewidywał on sankcji „podwójnego karania” za ten sam stwierdzony przypadek naruszenia;
- 21) W § 13 ust. 1 wnosimy o zastąpienie słów „wystawionymi za wykonane elementy robót”, słowami wystawionymi raz w miesiącu zgodnie ze stanem zaawansowania robót co ma na celu doprecyzowanie zapisu w zakresie rozliczeń, a w konsekwencji usprawnienie przepływów finansowych pomiędzy wszystkimi uczestnikami procesu inwestycyjnego;
- 22) Wnosimy o podniesienie limitu, wskazanego w § 13 ust. 2, do którego mogą zostać wystawione faktury częściowe do 90%, gdyż w obecnym brzmieniu zapis jest niezgodny z art. 143a ust. 3 Prawa zamówień publicznych;
- 23) W § 14 ust. 1 wnosimy o doprecyzowanie, zgodnie z art. 143 a) ust. pkt 1) Prawa zamówień publicznych, iż obowiązek przedkładania dowodów zapłaty aktualizuje się dopiero wraz z drugą fakturą wystawioną przez Wykonawcę w ramach inwestycji;
- 24) W § 17 ust. 4 pkt 1) zwracam uwagę, że zapis jest niezgodny z aktualnym, ugruntowanym orzecnictwem; odmowa odbioru i zapłaty może nastąpić tylko w przypadku wystąpienia wad uniemożliwiających użytkowanie obiektu zgodnie z przeznaczeniem; w związku z tym wnosimy o korektę tych zapisów w powyższym zakresie; jest to uzasadnione także względami faktycznymi,





# Urząd Gminy Sitkówka-Nowiny

- jako że przy tak skomplikowanym i złożonym przedmiocie umowy nie jest możliwe uniknięcie wszelkich usterek w szerokim tego słowa znaczeniu;
- 25) Wnosimy o wykreślenie w całości zapisu § 19, z uwagi na fakt, iż jest on sformułowany zbyt ogólnie, a w przypadku tak poważnej, dolegliwej sankcji jak odstąpienie od umowy przyczyny je uzasadniające powinny być opisane maksymalnie precyzyjnie;
  - 26) W § 20 ust. 5 oraz § 21 ust. 2 wnosimy o doprecyzowanie, iż wyznaczony terminy musi być uzasadniony względami technicznymi i technologicznymi; w przeciwnym wypadku mogłoby dojść do sytuacji, w której Wykonawca zobowiązany jest do zrealizowania świadczenia niemożliwego;
  - 27) W § 21 ust. 4 wnosimy o doprecyzowanie, iż wydłużenie rękojmi dotyczyć będzie tylko tej części przedmiotu umowy, która podlegała naprawie; w przeciwnym wypadku, przy tak złożonym przedmiocie umowy, mogłoby się okazać, iż rękojmia jest „dożywotnia”;
  - 28) W § 22 ust. 1 czy Zamawiający wyrazi zgodę na zmianę podstaw naliczania kar umownych z kwoty brutto na kwotę netto;
  - 29) W § 22 ust. 1 pkt 1) i 6) wnosimy o zastąpienie słowa „opóźnienie”, słowem „zwłokę”, co jest zgodne z aktualną linią orzeczniczą (konieczność wykazania, iż niedotrzymanie terminu było spowodowane przyczynami, za które odpowiedzialność ponosi Wykonawca);
  - 30) W § 22 ust. 1 pkt 2), 3), 4) i 5) wnosimy o zmianę podstawy naliczenia kary umownej poprzez wskazanie wynagrodzenia wnikającego z poszczególnych umów podwykonawczych, zamiast wynagrodzenia ogólnego przysługującego Wykonawcy; w ocenie Wykonawcy kara aktualnie zastrzeżona w odniesieniu do niektórych elementów wykonywanych robót mogłaby być rażąco wygórowana; ponadto nosimy o ujednoczenie wskazanego w zapisach procentowego przelicznika kar umownych do 0,1% ze względów wskazanych w zdaniu poprzednim;
  - 31) W § 22 ust. 1 pkt 7) wnosimy o zmianę podstawy naliczenia kary umownej poprzez wskazanie wynagrodzenia przysługującego za wadliwą część przedmiotu umowy;
  - 32) W § 22 czy Zamawiający wyrazi zgodę na wprowadzenie limitu kar umownych do wysokości 10% wynagrodzenia umownego netto;
  - 33) Czy Zamawiający wyrazi zgodę na wprowadzenie do umowy mechanizmu umożliwiającego anulowanie kar umownych zastrzeżonych w § 22 ust. 1 pkt od 2) do 5), w przypadku gdy naruszenie stanowiące podstawę ich naliczenia było krótkotrwałe lub nie spowodowało żadnej szkody po stronie Zamawiającego,
  - 34) W § 22 ust. 2 wnosimy o zastąpienie słowa „zwłokę” słowem „opóźnienie”, co jest zgodne z art. 481 Kodeksu cywilnego;
  - 35) Wnosimy o dodanie w § 23 ust. 2 pkt 3) na końcu zdania, następującego wyrażenia: „z wyznaczeniem co najmniej 21-dniowego terminu na podjęcie stosownych działań”;
  - 36) W § 23 ust. 3 wnosimy o dodanie zdania drugiego w następującym brzmieniu: „Jednakże w takiej sytuacji zamiast odstąpienia od umowy, Wykonawca uprawniony będzie do sporządzenia i jednostronnego podpisania protokołu odbioru końcowego, który stanowił będzie podstawę wystawienia faktury końcowej”;
  - 37) W § 23 ust. 6 wnosimy o wykreślenie słów „z przyczyn niezależnych od Wykonawcy”, z uwagi na fakt, iż w każdym przypadku odstąpienia Zamawiający winien rozliczyć się z Wykonawcą;
  - 38) W § 24 wnosimy o dodanie zapisu umożliwiającego zmianę wynagrodzenia w przypadku konieczności wykonania robót dodatkowych lub zamiennych, co jest w pełni uzasadnione;
  - 39) Czy Zamawiający wyrazi zgodę na zmianę właściwości miejscowej sądu, zastrzeżonej w § 25 ust. 2, na sąd właściwy ze względu na siedzibę powoda;
  - 40) W § 26 wnosimy o modyfikację zapisu w następujący sposób: „Wszelkie zmiany treści umowy mogą nastąpić jedynie w formie pisemnej i za zgodą obu Stron, pod rygorem nieważności”.

DOT. DOKUMENTU „ISTOTNE POSTANOWIENIA UMOWY O PODWYKONAWSTWO”. Prosimy o uwzględnienie następujących uwag:

- 41) Wnosimy o wykreślenie § 8 w całości, gdyż w pierwszej kolejności stanowi on zbyt daleko idącą ingerencję Zamawiającego w swobodę kontraktowania pomiędzy Wykonawcą i podwykonawcą; po drugie dla większości zakresów podwykonawczych rozliczenie jednorazowe jest wręcz niemożliwe i stanowiłoby nieuprawnione przerzucenie ciężaru finansowania całej inwestycji przez podmiot najslabszy jakim jest podwykonawca; w związku z tym postulujemy o możliwość wprowadzenia zasad rozliczenia tożsamyh z tymi, które są przewidziane umową generalnego wykonawstwa;





# Urząd Gminy Sitkówka-Nowiny

- 42) Wnosimy o wydłużenie terminu płatności faktur na rzecz podwykonawców (§ 9 ust. 2), co jest zgodne z wymogami Prawa zamówień publicznych; jest to tym bardziej uzasadnione mając na względzie termin płatności faktur częściowych zastrzeżony na rzecz Wykonawcy (30 dni); ma to na celu także usprawnienie przepływów finansowych pomiędzy wszystkimi uczestnikami procesu inwestycyjnego i zapobieganie ewentualnym zatorom płatniczym;
- 43) Wnosimy o wykropkowanie w § 16 ust. 1 miejsc, w których wskazany został przelicznik procentowy kar umownych; ingerencja Zamawiającego w swobodę kontraktową Wykonawcy i podwykonawcy jest w tym przypadku zbyt daleko idąca; strony tego stosunku zobowiązaniowego powinny mieć większą dowolność w kształtowaniu zasad wzajemnej współpracy (nieuzasadniona ingerencja);
- 44) W § 17 ust. 3 wnosimy o doprecyzowanie, iż nieprzystąpienie do odbioru lub odmowa odbioru muszą być nieuzasadnione, aby mogły stanowić podstawę odstąpienia.

Odpowiedź nr 7.

- 1) Zamawiający informuje iż jeśli na etapie postępowania nie są znane formy podwykonawców wystarczającym będzie podanie w formularzu oferty części zamówienia która zostanie powierzona podwykonawcom, bez podania nazwy firm.
- 2) Zamawiający zezwala w przypadku niezgodności przedmiarów z projektem technicznym na wprowadzanie zmian w przedmiarach robót, np. dopisywanie i usuwanie pozycji, zmiany ilości obmiarowych i jednostek obmiarowych, wprowadzanie zmian do opisów pozycji itp. w celu dostosowania przedmiaru do obowiązującej dokumentacji projektowej i nie będzie to skutkowało odrzuceniem oferty.
- 3) Zamawiający wyraża zgodę na doliczenie stawki podatku VAT do łącznej wartości netto danego kosztorysu oraz na pokazanie stawki podatku VAT na stronie tytułowej kosztorysu.
- 4) Zamawiający, informuje iż zabezpieczenie należy wnieść zgodnie z przepisami ustawy Pzp tj. w formie:
  1. Pieniądza na cały okres rękojmi ( zabezpieczenie wniesione przed podpisaniem umowy w całości).
  2. Gwarancji ubezpieczeniowych lub bankowych na okres nie krótszy niż 5 lat, z jednoczesnym zobowiązaniem się wykonawcy do przedłużenia zabezpieczenia lub wniesienia nowego zabezpieczenia na kolejne okresy. Wniesienie zabezpieczenia na pozostały okres zgodnie z zapisami art. 150 ust 8 i art. 150 ust 9 ustawy Pzp.W zawiązku z planami Zamawiającego pozyskania środków zewnętrznych zamawiający nie wyraża zgody na potrącanie zabezpieczenia roszczeń z tytułu rękojmi i gwarancji za wady poprzez tworzenie tego zabezpieczenia przez potrącenia z należności z faktur wystawionych tytułem odebranych robót budowlanych.
- 5) Zamawiający dodaje opis projektu wykonawczego branży sanitarnej.
- 6) Zamawiający dodaje opis projektu wykonawczego branży sanitarnej. Doboru i kalkulacji tej pozycji należy dokonać w oparciu o ten opis oraz dokumentację projektową.
- 7) Przedmiary w wersji edytowalnej w formacie ATH. Zostały zamieszczone na stronie internetowej Zamawiającego jako załącznik do pisma z dnia 01.03.2017r.
- 8) Zamawiający dokonuje zmiany terminu składania ofert na dzień 17.03.2017r
- 9) Zapisy rozdziału 3.8.3. SIWZ otrzymują nowe brzmienie zgodnie z zmianą SIWZ z dnia 07.03.2017r.
- 10) Zamawiający informuje, iż w trakcie realizacji zamówienia Wykonawca ma prawo dokonać zmiany zgłoszonego podwykonawcy oraz zachowuje uprawnienia do wskazania podwykonawcy do części robót którą w ofercie wskazał jako realizacja własna z zachowaniem zasad obowiązujących w ustawie i pkt. 11 SIWZ. W stosunku do podwykonawców na których zasoby Wykonawca się nie powołuje zamawiający nie wymaga składania oświadczeń i dokumentów o braku podstaw do wykluczenia. Jeżeli Zamawiający stwierdzi, że wobec danego podwykonawcy zachodzą podstawy wykluczenia, wykonawca zobowiązany jest zastąpić tego podwykonawcę lub zrezygnować z powierzenia wykonania części zamówienia podwykonawcy.
- 11) Zamawiający zmienia zapis pkt. 22.3 SIWZ w następujący sposób:

W związku z powyższym cena oferty winna zawierać wszelkie koszty niezbędne do zrealizowania zamówienia z uwzględnieniem ryzyka Wykonawcy, w tym także opłaty związane z kosztem robocizny, materiałów, pracy sprzętu, środków transportu technologicznego niezbędnego do wykonania robót, odmienna od zakładanej w dokumentacji, nakładów,





# Urząd Gminy Sitkówka-Nowiny

prac i robót nieprzewidzianych, a niezbędnych do wykonania zamówienia oraz wszystkie inne koszty, które będą musiały być poniesione przy wykonaniu zamówienia.

- 12) Zapisy § 24 otrzymują nowe brzmienie zgodnie z zmianą SIWZ z dnia 07.03.2017r.
- 13) Zapisy § 4 ust. 2 otrzymują nowe brzmienie:
  2. Wykonawca jest zobowiązany do zawiadamiania poprzez wpis do dziennika budowy o wykonaniu robót zanikających i ulegających zakryciu z 2 dniowym (dni robocze) wyprzedzeniem umożliwiającym ich sprawdzenie przez Inspektora nadzoru. Jeżeli Wykonawca nie poinformuje o tym fakcie Zamawiającego, zobowiązany będzie odkryć te roboty lub wykonać otwory niezbędne do ich zbadania przez Zamawiającego, a następnie przywrócić je do stanu poprzedniego na własny koszt.
- 14) Zapisy §5 ust. 3 pkt 2) lit. a) otrzymują nowe brzmienie zgodnie z zmianą SIWZ z dnia 07.03.2017r.
- 15) Zamawiający wykreśla zapisy § 5 ust. 3 pkt 2) lit. b) umowy.
- 16) Zapisy § 7 ust 3. wzoru umowy otrzymują nowe brzmienie zgodnie z zmianą SIWZ z dnia 07.03.2017r.
- 17) Zapisy § 8 wzoru umowy wzoru umowy otrzymują nowe brzmienie zgodnie z zmianą SIWZ z dnia 07.03.2017r.
- 18) Zapisy § 8 wzoru umowy wzoru umowy otrzymują nowe brzmienie zgodnie z zmianą SIWZ z dnia 07.03.2017r
- 19) Zamawiający utrzymuje zapisy § 8 ust. 6 umowy bez zmian
- 20) § 3 ust 4. Nie istnieje we wzorze umowy.
- 21) Zamawiający utrzymuje zapisy § 13 ust. 1 umowy bez zmian.
- 22) Zapisy § 13 ust. 2 wzoru umowy otrzymują nowe brzmienie: wzoru umowy otrzymują nowe brzmienie zgodnie z zmianą SIWZ z dnia 07.03.2017r.
- 23) Zapis § 14 ust. 1 wzoru umowy otrzymują nowe brzmienie zgodnie z zmianą SIWZ z dnia 07.03.2017r.
- 24) Zamawiający utrzymuje zapisy wzoru umowy bez zmian.
- 25) Zamawiający utrzymuje zapisy wzoru umowy bez zmian.
- 26) Zamawiający utrzymuje zapisy wzoru umowy bez zmian.
- 27) Zamawiający utrzymuje zapisy wzoru umowy bez zmian.
- 28) Zamawiający utrzymuje zapisy wzoru umowy bez zmian.
- 29) Zamawiający utrzymuje zapisy wzoru umowy bez zmian.
- 30) Zamawiający utrzymuje zapisy wzoru umowy bez zmian.
- 31) Zamawiający utrzymuje zapisy wzoru umowy bez zmian.
- 32) Zamawiający utrzymuje zapisy wzoru umowy bez zmian.
- 33) Zamawiający utrzymuje zapisy wzoru umowy bez zmian.
- 34) Zamawiający utrzymuje zapisy wzoru umowy bez zmian.
- 35) Zamawiający utrzymuje zapisy wzoru umowy bez zmian.
- 36) Zamawiający utrzymuje zapisy wzoru umowy bez zmian.
- 37) Zamawiający utrzymuje zapisy wzoru umowy bez zmian.
- 38) Zapisy § 24 otrzymują nowe brzmienie zgodnie z zmianą SIWZ z dnia 07.03.2017r.
- 39) Zamawiający utrzymuje zapisy wzoru umowy bez zmian.
- 40) Zamawiający utrzymuje zapisy wzoru umowy bez zmian.
- 41) Zapisy § 8 otrzymują nowe brzmienie zgodnie z zmianą SIWZ z dnia 07.03.2017r.
- 42) Zapisy § 9 ust. 2 otrzymują nowe brzmienie zgodnie z zmianą SIWZ z dnia 07.03.2017r.
- 43) Zapisy § 16 ust. 1 otrzymują nowe brzmienie zgodnie z zmianą SIWZ z dnia 07.03.2017r
- 44) Zamawiający utrzymuje zapisy wzoru umowy bez zmian.

## Pytanie nr 8.

- 1) Prosimy o jednoznaczne potwierdzenie, że do oferty cenowej nie należy załączać kosztorysów oraz harmonogramu.
- 2) Prosimy o jednoznaczne potwierdzenie, że przedmiot postępowania nie obejmuje wyposażenia meblowego.
- 3) Prosimy o udostępnienie zestawienia materiałów dot. branży elektrycznej, ponieważ jest ono niezbędne do prawidłowej wyceny prac elektrycznych.
- 4) Zgodnie z zapisami SIWZ pkt. 22.7 ppkt.3), Zamawiający wymaga udzielenia rękojmi od 5 do 7 lat. W związku z powyższym prosimy o jednoznaczne potwierdzenie, że to kryterium odnosi się tylko do robót budowlanych, natomiast na zamontowane materiały i urządzenia obowiązują okresy





# Urząd Gminy Sitkówka-Nowiny

gwarancji i rękojmi udzielone przez producentów. (Producenci urządzeń nie udzielają tak długich okresów gwarancji i rękojmi, ponieważ w wielu przypadkach, tak długi okres przekracza wg producenta żywotność urządzenia).

- 5) Prosimy o jednoznaczną informację czy Zamawiający dopuszcza możliwość skrócenia terminu wykonania zadania (względem terminu określonego w SIWZ tj. 30.09.2019r.)?

## Odpowiedź nr 8.

- 1) Zamawiający potwierdzenie, że do oferty cenowej nie należy załączać kosztorysów oraz harmonogramu.
- 2) Zamawiający potwierdzenie, że przedmiot postępowania nie obejmuje wyposażenia meblowego, natomiast obejmuje wyposażenie stałe (np. scena)
- 3) Zamawiający udostępnia w katalogu „Zestawienie materiałów elektrycznych” orientacyjne zestawienie materiałów wynikające z opracowanych kosztorysów inwestorskich.
- 4) Zamawiający informuje, że przedłużony okres rękojmi od 5 do 7 lat obowiązuje na cały przedmiot zamówienia. W gestii wykonawcy jest otrzymanie przedłużonych gwarancji na urządzenia.
- 5) Zgodnie z zapisami pkt. 3.2. SIWZ Zamawiający dopuszcza skrócenie terminu realizacji przedmiotu zamówienia.

## Pytanie nr 9.

- 1) W CCTV jest 5 szt. komputerów. Proszę o informację czy dostawa ich wchodzi w zakres zamówienia. Czy oprócz komputerów należy zamontować monitory?
- 2) W przedmiarze elektrycznym (poz. 266 CCTV piwnica) jest podana błędna ilość kamer wewnętrznych – powinno ich być 7 szt. Proszę o weryfikację.
- 3) W przedmiarze elektrycznym (poz. 268, 285, 303 CCTV) jest łącznie 51 szt. aparatów elektrycznych. Brak ich na rzutach i w projekcie. Można się jedynie domyśleć, że chodzi o jakieś urządzenie do kamer (np. uchwyt, zasilacz itp). Proszę o informację o jakie aparaty elektryczne chodzi Zamawiającemu?
- 4) W przedmiarze elektrycznym (poz. 331, 345 SSWiN) jest łącznie 2 szt. aparatów elektrycznych. Brak ich na rzutach i w projekcie. Proszę o informację jakie to aparaty?
- 5) W przedmiarze elektrycznym (poz. 408, 409 KD) jest łącznie 2 szt. aparatów elektrycznych. Brak ich na rzutach i w projekcie. Proszę o informację jakie to aparaty?
- 6) W przedmiarze elektrycznym (poz. 410 KD) jest łącznie 1 szt. skrzynki i rozdzielnic skrzynkowe o masie do 50 kg wraz z konstrukcją mocowaną do podłoża przez przykręcenie. Brak ich na rzutach i w projekcie. Proszę o informację jakie to są skrzynki rozdzielcze?
- 7) W przedmiarze elektrycznym (poz. 408, 409 KD) jest łącznie 2 szt. aparatów elektrycznych. Brak ich na rzutach i w projekcie. Proszę o informację jakie to aparaty?
- 8) W przedmiarze elektrycznym (poz. 417, 418, 426, 427, 428, 429 nagłośnienie) jest łącznie 6 szt. aparatów elektrycznych. Brak ich na rzutach i w projekcie. Proszę o informację jakie to aparaty?
- 9) W przedmiarze elektrycznym (poz. 423 nagłośnienie) jest 1 szt. skrzynki i rozdzielnic skrzynkowe o masie do 50 kg wraz z konstrukcją mocowaną do podłoża przez przykręcenie – zapewne chodzi o wzmacniacz. Proszę o potwierdzenie, że należy wycenić 2 szt. wzmacniaczy dla I piętra.
- 10) W przedmiarze elektrycznym (poz. 438, 439 oddymianie) jest łącznie 7 szt. aparatów elektrycznych. Brak ich na rzutach i w projekcie. Proszę o informację jakie to aparaty?
- 11) W opisie nagłośnienia jest opisany przewód TLYp 2x2,5mm<sup>2</sup>, natomiast na rzutach jest TLYp 3x2,5mm<sup>2</sup>. Proszę o weryfikację.
- 12) Na rzutach teletechnicznych i w opisie znajduje się instalacja telefoniczna. Brak jej w przedmiarach. Proszę o potwierdzenie, że należy ją wycenić.
- 13) Na rzutach teletechnicznych i w opisie znajduje się instalacja przyzywowa. Brak jej w przedmiarach. Proszę o potwierdzenie, że należy ją wycenić.
- 14) W udostępnionych przedmiarach wskazano na zastosowanie dwóch ścianek mobilnych na parterze i na 1 piętrze, w załączonym projekcie architektury wskazano tylko na montaż jednej sztuki ścianki mobilnej w pomieszczeniu Sali gimnastyki/Sali baletowej. Proszę o potwierdzenie, że przewidziano tylko jedną ściankę mobilną w pom. 0.4A i 0.4B. proszę również o udostępnienie rozwiązania materiałowego i specyfikację projektowanej ścianki mobilnej ?
- 15) Proszę o informację czy jako cegłę licówkę należy zastosować cegłę pełną czy dziurawkę?
- 16) Proszę o potwierdzenie, że dostawa i montaż złącza ZK jest poza zakresem niniejszego postępowania.
- 17) Proszę o potwierdzenie, że Inwestor wystąpił o zwiększenie mocy przyłączeniowej.





# Urząd Gminy Sitkówka-Nowiny

## Odpowiedź nr 9.

- 1) W zakres zamówienia wchodzi dostawa komputerów oraz monitorów.
- 2) Należy uwzględnić 7 szt. kamer wewnętrznych.
- 3) Pozycja 268, 285, 303 – patch cord UTP kat 6e
- 4) Pozycja 331, 345 – Manipulator
- 5) Pozycja 408 – Komputer do KD  
Pozycja 409 - Moduł smart-com
- 6) Pozycja 410 - szafka 19" 12U
- 7) Pozycja 408 – Komputer do KD  
Pozycja 409 - Moduł smart-com
- 8) Pozycja 417, 426, - przewód HDMI 11m  
Pozycja 418, 427, 428, 429 - przewód VGA 11m
- 9) Zamawiający potwierdza, że należy wycenić 2 szt. wzmacniaczy dla I piętra.
- 10) Pozycja 438 - siłownik otwarcia klap dymowych  
Pozycja 439 - siłownik otwarcia drzwi
- 11) Należy stosować przewód TLYp 2x2,5mm<sup>2</sup>
- 12) Należy wycenić instalację telefoniczną.
- 13) Należy wycenić instalację przyzywową.
- 14) W obiekcie przewidziano dwie ścianki mobilne na parterze oraz na I piętrze o następujących parametrach:
  - a) Minimalne wymagania dla ścianki mobilnej dla pom. Sali baletowej i gimnastyki artystycznej:

Grubość ściany	110 mm
Izolacyjność akustyczna	Rw = min. 42 dB
Wysokość ściany	3,00m
Szerokość modułów	700-1300 mm
Podwieszenie	1 lub 2 punktowe
Drzwi	brak
Obsługa	manualna
Długość całkowita	13.19m
Wykończenie	plyta melaminowana, i lustro

### Budowa modułu:

- aluminiowo-stalowa rama nośna
- aluminiowe listwy krawędziowe, łączące pomiędzy sobą moduły uszczelką magnetyczną,
- mechanizm rozpirający,
- poziome listwy rozpirające sufit-podłoga, wysuwane z modułu,
- wypełnienie materiałem dźwiękochłonnym,
- panele wykończeniowe - płyta melaminowana, fornirowana, tapetowana, arkusze metaliczne, szkło, tablica suchościerna itp.

Zastosować wymienne panele wykończeniowe, umożliwiające zmianę okładzin w trakcie użytkowania ścian bez konieczności demontażu modułów. Ścianka nie wymagająca zastosowania przewodnic podłogowych.

- b) Minimalne wymagania dla ścianki mobilnej dla pom. Sali konferencyjnej:

Grubość ściany	110 mm
Izolacyjność akustyczna	Rw = min. 54 dB
Wysokość ściany	4,00





# Urząd Gminy Sitkówka-Nowiny

Szerokość modułów	700-1300 mm
Podwieszenie	1 lub 2 punktowe
Drzwi	brak
Obsługa	manualna
Długość całkowita	13.19m
Wykończenie	plyta melaminowana

Budowa modułu:

- aluminiowo-stalowa rama nośna,
- aluminiowe listwy krawędziowe, łączące pomiędzy sobą moduły uszczelką magnetyczną,
- mechanizm rozpierający,
- poziome listwy rozpierające sufit-podłoga, wysuwane z modułu,
- wypełnienie materiałem dźwiękochłonnym,
- panele wykończeniowe - płyta melaminowana, fornirowana, tapetowana, arkusze metaliczne, szkło, tablica suchościerna itp.

Zastosować wymienne panele wykończeniowe, umożliwiające zmianę okładzin w trakcie użytkowania ścian bez konieczności demontażu modułów. Ścianka nie wymagająca zastosowania przewodnic podłogowych.

15) Zamawiający dopuszcza cegłę klinkierową z otworami.

16) Zamawiający potwierdza, że złącze ZK wykona Zakład Energetyczny.

17) Zamawiający wystąpił o zwiększenie mocy przyłączeniowej.

## Pytanie nr 10.

DOT. BRANŻY BUDOWLANEJ

### 1) SUFITY PODWIESZONE

- Jaki rodzaj sufitów podwieszanych ma być zastosowany w budynku? Są rozbieżności w opisach tj na przekrojach wpisano, że sufity rastrowe na stelażu, w opisie do PT Arch. że sufity kasetonowe 60\*60 z zakryta listwą mocującą, w przedmiarze sufit kasetonowy z płytami Rigips Gyptone konstrukcja niewidoczna Cross-Lock /system 4.07.52)
  - Czy we wszystkich pomieszczeniach ma być zastosowany jednakowy typ sufitu? Jeśli różne typy sufitów mają być to proszę o wskazanie w których pomieszczeniach jaki rodzaj sufitu ma być. Proszę o zestawienie sufitów podwieszanych dla poszczególnych pomieszczeń w całym budynku.
  - Proszę o podanie parametrów technicznych sufitów- podwieszanych - opis szczegółowy jaki materiał, jaki rodzaj płyt, krawędzi widoczne czy niewidoczne - w szczególności jaki rodzaj sufitów w pomieszczeniach na parterze: - w Sali gimnastyki artystycznej, Sali baletowej, kawiarni, bibliotece, komunikacji – jaki rodzaj sufitów proszę o opisy -w szczególności jaki rodzaj sufitów w pomieszczeniach na 1p - w Sali konferencyjnej ze scena i kulisami, dala dla orkiestry, komunikacji jaki rodzaj sufitów, proszę o opisy
- 2) Ściana mobilna akustyczna z wykończeniem z jednej strony lustro - dla pomieszczeń na parterze w sali gimnastycznej artystycznej i baletowej wg rys rzutu parteru Brak opisu w PT Arch. Proszę o dokładny opis, podanie parametrów technicznych, w tym izolacyjność akustyczną, czy automatyczne przesuwanie, podanie wymiarów -wysokości i dł ścianki.
  - 3) Posadzki - proszę o podanie parametrów technicznych dla wykładziny dywanowej pętelkowej dla Sali konferencyjnej i pom biurowych. Brak opisów w PT. Prosimy o uzupełnienie
  - 4) Czy ściany wew. na parterze w pomieszczeniach Sali gimnastycznej artystycznej i Sali baletowej, oraz na 1p w Sali konferencyjnej ze scena i kulisami mają być wyłącznie tynkowane i malowane jak w opisie PT
  - 5) Proszę o potwierdzenie, że w zakres przetargu nie wchodzi wyposażenie w szafki szatniowe, w meble typu stoły krzesła, podest sceniczny w Sali konferencyjnej.





# Urząd Gminy Sitkówka-Nowiny

## Odpowiedź nr 10.

1) We wszystkich pomieszczeniach należy zastosować jednakowy typ sufitu:

Minimalne wymagania dla płyt kasetonowych:

Opis produktu	Płyta ze skalnej wełny mineralnej Widoczna strona płyty: matowy, gładki, biały, Tył płyty: tylny welon z włókna szklanego C – konstrukcja niewidoczna
Krawędzie	
Wymiary	
Długość (min. – max. mm)	600 - 2400
Szerokość (min. – max. mm)	300 - 600
Kolor	biała
Połysk	min. 0,8 % pod kątem 85°
Powierzchnia	matowa
Odbicie światła	min. 87%
Współczynnik rozproszenia światła	>99%
Pochłanianie dźwięku	Klasa A
Wytrzymałość powierzchni	Zwiększona wytrzymałość powierzchni i odporność na zabrudzenia.

2) Minimalne wymagania dla ścianki mobilnej dla pom. Sali baletowej i gimnastyki artystycznej:

Grubość ściany	110 mm
Izolacyjność akustyczna	Rw = min. 42 dB
Wysokość ściany	3,00m
Szerokość modułów	700-1300 mm
Podwieszenie	1 lub 2 punktowe
Drzwi	brak
Obsługa	manualna
Długość całkowita	13.19m
Wykończenie	płyta melaminowana, i lustro

Budowa modułu:

- aluminiowo-stalowa rama nośna
- aluminiowe listwy krawędziowe, łączące pomiędzy sobą moduły uszczelką magnetyczną,
- mechanizm rozpierający,
- poziome listwy rozpierające sufit-podłoga, wysuwane z modułu,
- wypełnienie materiałem dźwiękochłonnym,
- panele wykończeniowe - płyta melaminowana, fornirowana, tapetowana, arkusze metaliczne, szkło, tablica suchościeralna itp.

Zastosować wymienne panele wykończeniowe, umożliwiające zmianę okładzin w trakcie użytkowania ścian bez konieczności demontażu modułów. Ścianka nie wymagająca zastosowania przewodnic podłogowych.

Minimalne wymagania dla ścianki mobilnej dla pom. Sali konferencyjnej:

Grubość ściany	110 mm
Izolacyjność akustyczna	Rw = min. 54 dB
Wysokość ściany	4,00





# Urząd Gminy Sitkówka-Nowiny

Szerokość modułów	700-1300 mm
Podwieszenie	1 lub 2 punktowe
Drzwi	brak
Obsługa	manualna
Długość całkowita	13.19m
Wykończenie	plyta melaminowana

Budowa modułu:

- aluminiowo-stalowa rama nośna,
- aluminiowe listwy krawędziowe, łączące pomiędzy sobą moduły uszczelką magnetyczną,
- mechanizm rozpierający,
- poziome listwy rozpierające sufit-podłoga, wysuwane z modułu,
- wypełnienie materiałem dźwiękochłonnym,
- panele wykończeniowe - płyta melaminowana, fornirowana, tapetowana, arkusze metaliczne, szkło, tablica suchościerna itp.

Zastosować wymienne panele wykończeniowe, umożliwiające zmianę okładzin w trakcie użytkowania ścian bez konieczności demontażu modułów. Ścianka nie wymagająca zastosowania przewodnic podłogowych.

3) Wymagania szczegółowe wykładzin pętelkowych:

1. Pomieszczenia biurowe:

Wykładzina tekstylna o klasyfikacji użytkowej 33

Wykładzina dywanowa o postaci pętelkowej w formie płytek o wymiarach 50 x 50 cm o parametrach nie gorszych:

- metoda barwienia: barwiona w masie
- wysokość całkowita: 5.5 mm
- wysokość warstwy użytkowej: 2.6 mm
- ciężar całkowity: 4000 g/m<sup>2</sup>
- ciężar runa: 500 g/m<sup>2</sup>
- liczbie pęczków: 1500 /dm<sup>2</sup>
- klasyfikacja ogniowa: Bfl - s1
- klasa komfortu: LC1
- tłumienie dźwięków uderzeniowych: 24 dB

Wykładzina musi być przyklejona na podłożu suchym dla podkładów cementowych <2,5% CCM, czystym, równym 2mm/2m. Zainstalowana zgodnie z zaleceniami producenta.

2. Sala konferencyjna:

Wykładzina tekstylna o klasyfikacji użytkowej 33

Wykładzina dywanowa o postaci pętelkowej w formie płytek o wymiarach 50 x 50 cm o parametrach nie gorszych:

- metoda barwienia: barwiona w masie
- wysokość całkowita: 5.5 mm
- Wysokość warstwy użytkowej: 2.5 mm
- ciężar całkowity: 3900 g/m<sup>2</sup>
- ciężar runa: 550 g/m<sup>2</sup>
- liczbie pęczków: 1500 /dm<sup>2</sup>
- klasyfikacja ogniowa: Bfl - s1
- klasa komfortu: LC1
- tłumienie dźwięków uderzeniowych: 24 dB

Wykładzina musi być przyklejona na podłożu suchym dla podkładów cementowych <2,5% CCM, czystym, równym 2mm/2m. Zainstalowana zgodnie z zaleceniami producenta.





# Urząd Gminy Sitkówka-Nowiny

- 4) Tak
- 5) W zakres zamówienia wchodzi wyposażenie w podest sceniczny w Sali konferencyjnej.

## Pytanie nr 11.

- 1) W przedmiarze brak pozycji dotyczących zakupu i montażu dźwigu osobowego jak i towarowego. Prosimy o uzupełnienie obmiaru o te pozycje. Prosimy o podanie parametrów dźwigu towarowego.
- 2) Czy w pomieszczeniach 1.8, 1.6, 1.4, 0.10, 0.12, 1.16, 1.18, 2.10, 2,8 maja być zamontowane ścianki systemowe sanitarne? Brak tej pozycji w przedmiarach, prosimy o uzupełnienie oraz podanie z jakich materiałów, w jakim kolorze mają być te ścianki.
- 3) Czy projektant dopuszcza zastosowanie sufitów podwieszanych GYPTONE w pomieszczeniach umywalni? Producent nie zaleca ich do pomieszczeń mokrych.
- 4) Czy należy uwzględnić wykonanie gładzi przed malowaniem, brak pozycji w przedmiarze.
- 5) Prosimy o podanie szczegółów parametrów ścianek mobilnych – klasa niepalności, system konstrukcji.
- 6) Prosimy o załączenie rysunków z wymiarami oraz podanie szczegółów dotyczących zadaszania szklanego nad drzwiami wejściowymi, m in. grubość i rodzaj szkła.
- 7) Prosimy o podanie koloru posadzki z płyt granitowych.
- 8) Prosimy o podanie parametrów linoleum i linoleum sportowego.
- 9) Czy w zakres Wyceny wchodzi wykonanie loga na fasadzie budynku- jeśli tak to prosimy o podanie szczegółowych danych.
- 10) Brak w przedmiarze zakupu i montażu klapy oddymiającej – prosimy o uzupełnienie.

## Odpowiedź nr 11.

- 1) Przedmiar stanowi jedynie element pomocniczy, zakres robót określa Wykonawca na podstawie dokumentacji projektowej.

### PARAMETRY DŹWIGU TOWAROWEGO:

UDŹWIG: 300KG  
Wymiary kabiny: 1000x1000x1000mm  
Maszynownia: górna w szybie  
Drzwi usytuowane na poziomie +700mm od posadzki w klasie EI30  
Wysokość podnoszenia: 453cm  
Szyb murowany

- 2) Przedmiar stanowi jedynie element pomocniczy, zakres robót określa Wykonawca na podstawie dokumentacji projektowej.

ŚCIANKI SANITARNE SYSTEMOWE wykonane z płyt HPL gr. 12mm w kolorze białym

### Wymiary:

wysokość całkowita 2030mm  
prześwit nad podłogą 170mm  
głębokość 1225mm

zawias z aluminium z poliamidową wkładką montowany do wąskiej krawędzi płyty, samodomykacz grawitacyjny, rdzeń stalowy wspornik z aluminium montowany do płyty, zakres regulacji +/- 20 mm, rdzeń stalowy zamkopochwył z aluminium, ergonomiczne rozwiązanie, awaryjne otwieranie

- 3) Należy zastosować sufity kasetonowe z płyt mineralnych odpornych na działanie wilgoci.
- 4) Należy wykonać tynki cem-wap mechaniczne w kategorii 4 zatarte na gładko, wymagane wykonanie tynków o stosunkowo niskim uziarnieniu nie wymagające szpachlowania oraz wykonania gładzi przed malowaniem.
- 5) Minimalne wymagania dla ścianki mobilnej dla pom. Sali baletowej i gimnastyki artystycznej:

Grubość ściany	110 mm
----------------	--------





# Urząd Gminy Sitkówka-Nowiny

Izolacyjność akustyczna	Rw = min. 42 dB
Wysokość ściany	3,00m
Szerokość modułów	700-1300 mm
Podwieszenie	1 lub 2 punktowe
Drzwi	brak
Obsługa	manualna
Długość całkowita	13.19m
Wykończenie	plyta melaminowana, i lustro

Budowa modułu:

- aluminiowo-stalowa rama nośna
- aluminiowe listwy krawędziowe, łączące pomiędzy sobą moduły uszczelką magnetyczną,
- mechanizm rozpierający,
- poziome listwy rozpierające sufit-podłoga, wysuwane z modułu,
- wypełnienie materiałem dźwiękochłonnym,
- panele wykończeniowe - płyta melaminowana, fornirowana, tapetowana, arkusze metaliczne, szkło, tablica suchościerna itp.

Zastosować wymienne panele wykończeniowe, umożliwiające zmianę okładzin w trakcie użytkowania ścian bez konieczności demontażu modułów. Ścianka nie wymagająca zastosowania przewodnic podłogowych.

Minimalne wymagania dla ścianki mobilnej dla pom. Sali konferencyjnej:

Grubość ściany	110 mm
Izolacyjność akustyczna	Rw = min. 54 dB
Wysokość ściany	4,00
Szerokość modułów	700-1300 mm
Podwieszenie	1 lub 2 punktowe
Drzwi	brak
Obsługa	manualna
Długość całkowita	13.19m
Wykończenie	plyta melaminowana

Budowa modułu:

- aluminiowo-stalowa rama nośna,
- aluminiowe listwy krawędziowe, łączące pomiędzy sobą moduły uszczelką magnetyczną,
- mechanizm rozpierający,
- poziome listwy rozpierające sufit-podłoga, wysuwane z modułu,
- wypełnienie materiałem dźwiękochłonnym,
- panele wykończeniowe - płyta melaminowana, fornirowana, tapetowana, arkusze metaliczne, szkło, tablica suchościerna itp.

Zastosować wymienne panele wykończeniowe, umożliwiające zmianę okładzin w trakcie użytkowania ścian bez konieczności demontażu modułów. Ścianka nie wymagająca zastosowania przewodnic podłogowych.





# Urząd Gminy Sitkówka-Nowiny

6) Zadania szklane nad wejściami mocowane do ściany fasadowej należy wykonać zgodnie z zaleceniami oraz wymaganiami producenta fasad,

Do zadania należy użyć szkła bezpiecznego: szkło 8,8,4 mm bezbarwne VSG ESG

Wymiary zadania:

- Zadanie nad wejściem głównym /wejście do pom. 0.13/ o wymiarach 604 x 150cm
- Zadanie nad wejściem do pom. 0.7 od strony południowej o wymiarach 367 x 150cm
- Zadanie nad wejściem do pom. 0.7 od strony wschodniej o wymiarach 272 x 150cm
- Zadanie nad wejściem do pom. 0.19 od strony północnej o wymiarach 444 x 150cm
- Zadanie nad wejściem do pom. 0.19 od strony południowej o wymiarach 200 x 150cm

7) Posadzka granitowa w kolorze czarnym lub zbliżonym do czarnego.

8) Parametry techniczne wykładziny sportowej:

Wyniowa podłoga sportowa wzmocniona matowym włóknem szklanym z warstwą piankową PCV

Grubość całkowita	6.5 mm (±0,15mm)
Warstwa użytkowa	0,70 mm /Norma EN 429/
Odporność na ścieranie	≤ 1g /Norma EN ISO 5470-1/
Odporność na wgniecenia	Zgodny <0.20mm /Norma EN 1516/
Odporność na obciążenia toczne	<0.50mm /Norma EN 1569/
Odporność na nacisk	Brak uszkodzeń /Norma EN 1517/
Ognioodporność	Cfl-S1 /Norma EN 13501-1/

Parametry techniczne linoleum:

Klasa użytkowa	34 Komercyjna	ISO 10874 (EN 685)
Grubość całkowita	2.50mm	ISO 24346 (EN 428)
Waga całkowita	3000g/m <sup>2</sup>	ISO 23997 (EN 430)
Reakcja na ogień	Cfl s1	EN 13501-1
Antypoślizgowość	R9	DIN 51130, EN 13893
Elastyczność	≤0.30mm Ø	ISO 23344 (EN 435 Metoda A)
Odporność na działanie kótek krzeseł (Norma EN 12529)	Odpowiednia dla krzeseł biurowych z kólkami typu W	
Elektrostatyczność	<2kV	EN 1815
Odporność chemiczna	Odporna na rozcieńczone kwasy, tłuszcze, rozpuszczalniki i zasady	ISO 26987 (EN 423)
Odporność na światło	≥6	EN ISO 105-B02 Metoda 3
Redukcja dźwięków	≤6dB	ISO 140-8, EN ISO 717-2

9) Logo oraz napis Biblioteka znajdują się w zakresie zamówienia. Wykonanie zgodnie z dołączoną dokumentacją.

10) Przedmiar stanowi jedynie element pomocniczy, zakres robót określa Wykonawca na podstawie dokumentacji projektowej. Klapę oddymiającą należy wykonać zgodnie z dokumentacją projektową.

## Pytanie nr 12.

- 1) Według opisu architektury dźwig powinien mieć 3 przystanki i wymiary szybu: 1650x1910 oraz nadszybie 3600, co nie zgadza się z rysunkiem PW-K-12 tj: 4 przystanki, wymiary szybu 177x184, nadszybie 3690. Prosimy o podanie poprawnych danych dotyczących dźwigu.
- 2) W przedmiarze w poz. 107 oraz 172 jest wycena ścianki mobilnej akustycznej prosimy o zamieszczenie wymiarów oraz parametrów tej ścianki.
- 3) Na rysunkach architektury jest wrysowane wyposażenie meblowe, prosimy o informację czy to wyposażenie wchodzi w zakres postępowania. Jeśli tak to prosimy o zamieszczenie zestawienia wyposażenia.
- 4) Prosimy o podanie parametrów płytek ściennych i podłogowych.

## Odpowiedź nr 12.

1) Poprawne Parametry Dźwigu osobowego:

Dźwig Q= 630 kg lub 8 osób

- rodzaj dźwigu: osobowy przystosowany do przewozu osób niepełnosprawnych na wózkach.
- napęd hydrauliczny (bez maszynowni)





# Urząd Gminy Sitkówka-Nowiny

- prędkość  $v = 0,65$  m/s
- kabina wykonana ze stali nierdzewnej lub malowane proszkowo
- wymiary kabiny 1100x1400x2100 mm
- ilość dojazdów do kabiny: 1
- drzwi kabinowe automatyczne 900x2000 mm – stal nierdzewna lub malowane proszkowo
- drzwi szybowe automatyczne 900x2000 mm – malowane proszkowo
- wysokość podnoszenia – 9,6m
- ilość przystanków / dojazdów - 3p/3d
- sterowanie elektroniczne – mikroprocesorowe
- wymiary szybu : 1770x1840
- podszybie – 1000mm
- nadszybie - 3690 mm

2) Minimalne wymagania dla ścianki mobilnej dla pom. Sali baletowej i gimnastyki artystycznej:

Grubość ściany	110 mm
Izolacyjność akustyczna	Rw = min. 42 dB
Wysokość ściany	3,00m
Szerokość modułów	700-1300 mm
Podwieszenie	1 lub 2 punktowe
Drzwi	brak
Obsługa	manualna
Długość całkowita	13.19m
Wykończenie	plyta melaminowana, i lustro

Budowa modułu:

- aluminiowo-stalowa rama nośna
- aluminiowe listwy krawędziowe, łączące pomiędzy sobą moduły uszczelką magnetyczną,
- mechanizm rozpirający,
- poziome listwy rozpirające sufit-podłoga, wysuwane z modułu,
- wypełnienie materiałem dźwiękochłonnym,
- panele wykończeniowe - płyta melaminowana, fornirowana, tapetowana, arkusze metaliczne, szkło, tablica suchościerna itp.

Zastosować wymienne panele wykończeniowe, umożliwiające zmianę okładzin w trakcie użytkowania ścian bez konieczności demontażu modułów. Ścianka nie wymagająca zastosowania przewodnic podłogowych.

Minimalne wymagania dla ścianki mobilnej dla pom. Sali konferencyjnej:

Grubość ściany	110 mm
Izolacyjność akustyczna	Rw = min. 54 dB
Wysokość ściany	4,00
Szerokość modułów	700-1300 mm
Podwieszenie	1 lub 2 punktowe
Drzwi	brak
Obsługa	manualna





# Urząd Gminy Sitkówka-Nowiny

Długość całkowita	13.19m
Wykończenie	plyta melaminowana

Budowa modułu:

- aluminiowo-stalowa rama nośna,
- aluminiowe listwy krawędziowe, łączące pomiędzy sobą moduły uszczelką magnetyczną,
- mechanizm rozpierający,
- poziome listwy rozpierające sufit-podłoga, wysuwane z modułu,
- wypełnienie materiałem dźwiękochłonnym,
- panele wykończeniowe - płyta melaminowana, fornirowana, tapetowana, arkusze metaliczne, szkło, tablica suchościerna itp.

Zastosować wymienne panele wykończeniowe, umożliwiające zmianę okładzin w trakcie użytkowania ścian bez konieczności demontażu modułów. Ścianka nie wymagająca zastosowania przewodnic podłogowych.

- 3) Zamawiający potwierdzenie, że przedmiot postępowania nie obejmuje wyposażenia meblowego, natomiast obejmuje wyposażenie stałe (np. scena)
- 4) Minimalne wymagania dla płytek podłogowych i ściennych:
  - płytka rektyfikowana wymiar 297X297 mm (dla formatu 30x30), 297X597 mm (dla formatu 30x60), 597x597 mm (dla formatu 60x60),
  - gres porcelanowy szklwiony, kolor niebieski powierzchnia naturalna,
  - płytka antypoślizgowa R 9 ,
  - nasiąkliwość poniżej 0,1%
  - wytrzymałość na zginanie 45 N/mm<sup>2</sup>
  - maksymalne ścieranie – klasa PEI 5
  - odporne na płamienie

## Pytanie 13

Dot.. branży budowlanej

- 1) Okna aluminiowe – z rys PW –A-12 . Są rozbieżności w opisach pojawił się opis w PT Arch str 11 pkt 10.1.5 że okna zewn alum. w kolorze ciemnym szarym , następnie ze okna PCV i parametry do okien PCV z szyba P2. Natomiast na zestawieniu okien i w przedmiarach jest opis ze okna aluminiowe. Jakie mają być okna : aluminiowe czy PCV . ? Jeśli aluminiowe - jaki rodzaj szklenia do okien aluminiowych? Jeśli okna PCV to czy parametry z opisu do PT oraz o czy wszędzie szyba P2 i kolor obustronny ciemno-szary ?
- 2) Brak w przedmiarach daszków szklanych nad drzwiami wg rys zestawienia fasad, elewacji rzutów 1p . Czy należy uwzględnić w cenie fasad czy osobno dodając nowa pozycję w przedmiarze ?
- 3) Są rozbieżności w rys, dot. ilości daszków. Czy daszek nad drzwiami występuje również nad drzwiami zewn. D16 łącznika i jakie wymiary ma mieć .Na rys przekroju CC łącznika zaznaczono daszek natomiast na rzucie 1p oraz rys elewacji brak zaznaczeń . Czy wchodzi w zakres przetargu i uzupełnić pozycje jako dodatkową w przedmiarze
- 4) Czy w zakres przetargu wchodzi winda dla parteru i 1p obsługująca pomieszczenia magazynu biblioteki w podziemiu i biblioteki na parterze i uzupełnić pozycje jako dodatkowa w przedmiarze . Brak w przedmiarze . Brak też opisu w PT tej windy. Prosimy o uzupełnienie i określenie parametrów technicznych dla tej windy
- 5) Brak wyszczególnienia w przedmiarze konstrukcji szybu dla tej windy bibliotecznej. Czy uwzględniona w innych pozycjach przedmiaru czy też pominięta i należy doliczyć brakującą konstrukcję żelbetowa ?
- 6) Brak w przedmiarze napisu BIBLIOTEKA na elewacji zachodniej oraz logo na elewacji południowej . Czy wchodzi w zakres przetargu i uzupełnić pozycję jako dodatkowa w przedmiarze.
- 7) Brak w przedmiarze tablicy informacyjnej i logo w pomieszczeniu 0.13 na parterze wg rys rzutu parteru. Czy wchodzi w zakres przetargu i uzupełnić jako pozycję dodatkowa w przedmiarze





## Urząd Gminy Sitkówka-Nowiny

- 8) Czy skreślić pozycję poz. 109 przedmiaru – Lustra w Sali baletowej ilość= 30,406m<sup>2</sup>, gdyż powinna zawierać je ściana mobilna. Czy są to dodatkowe lustro na ścianie w Sali poza ściana mobilna, które należy wycenić
- 9) Brak w przedmiarze windy osobowej szt. 1 obsługującej piwnice, parter, 1p. 2p. Jest jej opis w PT Arch. Czy wchodzi w zakres przetargu i należy uzupełnić przedmiar
- 10) Brak w przedmiarze ścianek z drzwiami kabin sanitarnych. Czy wchodzi w zakres przetargu i należy uzupełnić pozycje w przedmiarze. Brak zestawienia tych kabin w PT. Proszę o uzupełnienie Projektu techn. Architektury o zestawienie kabin sanitarnych
- 11) Czy w zakres przetargu wchodzi wyposażenie sanitariatów w akcesoria typu: pojemniki na papier toaletowy, pojemniki na ręczniki papierowe, pojemniki na mydło, kosze w sanitariatach. lustra itp. Brak zaznaczeń w PT. Jeśli należy uwzględnić i dodać pozycje w przedmiarze - to prosimy o uzupełnienie PT Architektury o zestawienie wyposażenia wraz z ilościami i z jakiego materiału mają być wykonane
- 12) Czy w zakres przetargu wchodzi również poręcze dla niepełnosprawnych w sanitariacie dla niepełnosprawnych. Na rys rzut parteru w tym pomieszczeniu zaznaczono tylko 2szt poręczy, nie zaznaczono przy umywalni. Proszę o wyszczególnienie ilości poręczy, które należy uwzględnić uzupełnić pozycję, jeśli należy wycenić
- 13) Proszę o potwierdzenie, że wyposażenie w regały wrysowanie w magazynie biblioteki oraz w bibliotece < nie zaznaczone w bibliotece > nie wchodzi w zakres przetargu
- 14) Proszę o potwierdzenie, że siedziska w poczekani, w Sali wielofunkcyjnej na 1p nie wchodzi w zakres przetargu oraz że nie wchodzi też ewentualnie podłoga poniesiona pod te siedziska na tej Sali

### Odpowiedź nr 13.

- 1) Okna należy wykonać zgodnie z rysunkiem PW-A-12
- 2) Zadaszenia szklane nad wejściami mocowane do ściany fasadowej należy wykonać zgodnie z zaleceniami oraz wymaganiami producenta fasad. Do zadaszenia należy użyć szkła bezpiecznego: szkło 8,8,4 mm bezbarwne VSG ESG  
Wymiary zadaszenia:
  - Zadaszenie nad wejściem głównym /wejście do pom. 0.13/ o wymiarach 604 x 150cm
  - Zadaszenie nad wejściem do pom. 0.7 od strony południowej o wymiarach 367 x 150cm
  - Zadaszenie nad wejściem do pom. 0.7 od strony wschodniej o wymiarach 272 x 150cm
  - Zadaszenie nad wejściem do pom. 0.19 od strony północnej o wymiarach 444 x 150cm
  - Zadaszenie nad wejściem do pom. 0.19 od strony południowej o wymiarach 200 x 150cmGenę należy uwzględnić w sposób dowolny, preferowany przez Wykonawcę.
- 3) Daszki wchodzi w zakres zamówienia i należy uwzględnić w wycenie w sposób dowolny, preferowany przez Wykonawcę.
- 4) Dźwig towarowy wchodzi w zakres zamówienia.  
PARAMETRY DŹWIGU TOWAROWEGO:
  - UDŹWIG: 300KG
  - Wymiary kabiny: 1000x1000x1000mm
  - Maszynownia: górna w szybie
  - Drzwi usytuowane na poziomie +700mm od posadzki w klasie EI30
  - Wysokość podnoszenia: 453cm
  - Szyb murowany
- 5) Szyb murowany nie występuje jako osobna pozycja został zsumowany w robotach murowych.
- 6) Logo oraz napis Biblioteka znajdują się w zakresie zamówienia. Wykonanie zgodnie z dołączoną dokumentacją.
- 7) Logo w pomieszczeniach wykonać zgodnie z rysunkiem szczegółowym. Tablica informacyjna nie wchodzi w zakres zamówienia.
- 8) Na rysunku parteru w Sali baletowej znajduje się lokalizacja luster oraz drążka do ćwiczeń.
- 9) Winda osobowa wchodzi w zakres zamówienia.  
Poprawne Parametry Dźwigu osobowego:  
Dźwig Q= 630 kg lub 8 osób
  - rodzaj dźwigu: osobowy przystosowany do przewozu osób niepełnosprawnych na wózkach.
  - napęd hydrauliczny (bez maszynowni)





# Urząd Gminy Sitkówka-Nowiny

- prędkość  $v = 0,65$  m/s
- kabina wykonana ze stali nierdzewnej lub malowane proszkowo
- wymiary kabiny 1100x1400x2100 mm
- ilość dojazdów do kabiny: 1
- drzwi kabinowe automatyczne 900x2000 mm – stal nierdzewna lub malowane proszkowo
- drzwi szybowe automatyczne 900x2000 mm – malowane proszkowo
- wysokość podnoszenia – 9,6m
- ilość przystanków / dojazdów - 3p/3d
- sterowanie elektroniczne – mikroprocesorowe
- wymiary szybu : 1770x1840
- podszybie – 1000mm
- nadszybie - 3690 mm

10) Ścianki wchodzą w zakres zamówienia.

ŚCIANKI SANITARNE SYSTEMOWE wykonane z płyt HPL gr. 12mm w kolorze białym

Wymiary:

wysokość całkowita	2030mm
prześwit nad podłogą	170mm
głębokość	1225mm

zawias z aluminium z poliamidową wkładką montowany do wąskiej krawędzi płyty, samodomykacz grawitacyjny, rdzeń stalowy wspornik z aluminium montowany do płyty, zakres regulacji +/- 20 mm, rdzeń stalowy zamkopochwyty z aluminium, ergonomiczne rozwiązanie, awaryjne otwieranie.

11) Z wymienionych elementów w skład zamówienia wchodzi jedynie lustro w sanitariatach dla niepełnosprawnych. Lustro uchylne zamontowane na wysokości 100 cm od poziomu posadzki.

12) Wyposażenie sanitariatów przeznaczonych dla osób niepełnosprawnych:

Każdy sanitariat dla osób niepełnosprawnych należy wyposażać w:

- Uchwyt prosty o długości 700mm wykonany ze stali nierdzewnej o średnicy rury 25mm zamontowany na wysokości 80-85cm od poziomu posadzki
- Uchwyt uchylny o długości 700mm wykonany ze stali nierdzewnej o średnicy rury 25mm zamontowany na wysokości 80-85cm od poziomu posadzki
- Uchwyt umywalkowy o długości 600mm wykonany ze stali nierdzewnej o średnicy rury 25mm zamontowany na wysokości 80-85cm od poziomu posadzki
- Uchwyt umywalkowy uchylny o długości 600mm wykonany ze stali nierdzewnej o średnicy rury 25mm zamontowany na wysokości 80-85cm od poziomu posadzki
- Lustro uchylne zamontowane na wysokości 100 cm od poziomu posadzki

Sanitariat dla niepełnosprawnych w pomieszczeniu nr -1.10 należy dodatkowo wyposażać w:

- Uchwyt kątowy wykonany ze stali nierdzewnej o średnicy rury 25mm zamontowany na wysokości 80-85cm od poziomu posadzki
- Siedzisko prysznicowe wykonane ze stali nierdzewnej o nośności min 100kg zamontowane na wysokości 43-48cm od poziomu posadzki

Zestawienie wyposażenia:

	Ilość
Uchwyt prosty, L=700mm	4 szt.
Uchwyt uchylny, L= 700mm	4 szt.
Uchwyt umywalkowy uchylny, L=600mm	4 szt.
Uchwyt umywalkowy L=600mm	4 szt.
Uchwyt kątowy	1 szt.
Siedzisko prysznicowe	1 szt.
Lustro uchylne	4 szt.

13) Wyposażenie w regały nie wchodzi w zakres zamówienia.

14) Wyposażenie wskazane w pytaniu nie wchodzi w zakres zamówienia.

## Pytanie 14





# Urząd Gminy Sitkówka-Nowiny

- 1) Prosimy o informację czego dotyczy obmiar w Rozdziale 1 poz. 5 branża drogowa (6913,5m<sup>2</sup>) oraz czy nadmiar ziemi ma być wywieziony lub pozostawiony do dyspozycji Zamawiającego.
- 2) Czy należy uwzględnić w wycenie kostkę granitową czy betonową grafitową do rozdzielania miejsc postojowych ok. 30m<sup>2</sup>. Brak pozycji w przedmiarze.
- 3) Proszę o podanie powierzchni schodków do ułożenia z kostki betonowej, brak w przedmiarach.
- 4) Z jakiego materiału należy wykonać nasyp pod chodniki gdyż w przedmiarach poz. 10-11 dział 1 wymieniony jest piasek i ziemia z wykopu, a w rysunku konstrukcyjnym pospółka
- 5) Proszę o podanie sposobu zasypania geowłókniny gdyż jest rozbieżność między przedmiarem, a rysunkiem konstrukcyjnym (rys. PW-D-5).

## Odpowiedź 14

- 1) Zdjęcie warstwy humusu dotyczy wartości 691.35 m<sup>2</sup>, należy go wywieźć i zutylizować.
- 2) Podziału stanowisk postojowych należy dokonać poprzez ułożenie rzędu z kostki betonowej w kolorze czerwonym, grubości 8 cm, powierzchnia 25 m<sup>2</sup>.
- 3) Ilość kostki betonowej oraz obrzeży została uwzględniona w działach 'chodniki' i 'krawężniki'. Dla tego zakresu wynosi 75,15 m<sup>2</sup>.
- 4) Do wykonania nasypu pod chodniki należy użyć piasku uzyskanego z wykopów pod fundamenty.
- 5) Geowłókninę należy zasypać grubym tłuczniem o ziarnach f 25 – 40 mm. Do zagęszczenia materiału wypełniającego należy użyć płyt wibracyjnych. Następnie należy zawinąć geowłókninę dla zamknięcia od góry.

## Pytanie 15

- 1) W związku z rozbiórką istniejącego ogrodzenia z klinkieru, prosimy o jednoznaczne potwierdzenie, że materiał z rozbiórki nie będzie ponownie wykorzystany przez Zamawiającego a Wykonawca ma go zutylizować.
- 2) Na rysunku zagospodarowania terenu zaznaczono elementy do likwidacji w tym linię wzdłuż dolnej granicy istniejących trybun. Prosimy o informację co w tym zakresie należy usunąć? (barierkę, trybuny)
- 3) Prosimy o jednoznaczną informację, czy w wycenie należy uwzględnić dostawę i montaż windy (zgodnie z pkt. 7.8 Opisu do Projektu Architektury), ponieważ przedmiar robót obejmuje jedynie wykonanie żelbetowego szybu windowego. Brak wykonania windy w obiekcie uniemożliwi Zamawiającemu uzyskanie decyzji o pozwoleniu na użytkowanie.
- 4) Prosimy o jednoznaczne potwierdzenie, że schody zewnętrzne wraz z balustradą w istniejącym budynku w miejscu projektowanego łącznika, podlegają rozbiórce.
- 5) W związku z prowadzeniem prac w bliskim sąsiedztwie chodnika powyżej trybun, prosimy o jednoznaczne potwierdzenie, że w/w chodnik będzie podlegał odtworzeniu i koszty tych prac należy ująć w ofercie.
- 6) Czy odtworzenie chodnika może być z kostki z rozbiórki?
- 7) Prosimy o jednoznaczne potwierdzenie, że w ofercie cenowej należy ująć wykonanie wsporników pod elewację z cegły klinkierowej (zgodnie z opisem technicznym Konstrukcji pkt. 2.5), ponieważ przedmiar robót nie obejmuje tych prac.
- 8) Czy wsporniki pod cegłę klinkierową mają być nierdzewne czy stalowe ocynkowane?
- 9) Prosimy o jednoznaczne potwierdzenie, że na elewacji należy wykonać okładzinę z cegły klinkierowej w kolorze czerwonym.
- 10) Prosimy o jednoznaczne potwierdzenie, że w ramach postępowania przetargowego nie przewiduje się żadnych prac związanych z istniejącym budynkiem.
- 11) W związku z zapisami projektu zagospodarowania terenu pkt. 9 OGRODZENIE TERENU „...Ogrodzenia Kolidujące z projektowaną rozbudową należy rozebrać. Pozostałe ogrodzenia należy wyremontować”, prosimy o jednoznaczną informację, czy w/w prace remontowe należy ująć w ofercie? Jeśli tak to prosimy o wskazanie konkretnego zakresu ogrodzenia przeznaczonego do remontu oraz szczegółowy opis prac remontowych, którym ma zostać ono poddane. Ponadto prosimy o uzupełnienie przedmiaru o powyższy zakres prac.
- 12) W opisie zagospodarowania terenu w pkt. 10 pojawia się dokładna specyfikacja elementów Małej Architektury. W związku z powyższym wnosimy o jednoznaczną informację czy powyższy zakres podlega wycenie, ponieważ przedmiary robót nie przewidują tych prac.
- 13) Prosimy o podanie parametrów paraizolacji bitumicznej na dachu, ponieważ dokumentacja projektowa tego nie precyzuje.





# Urząd Gminy Sitkówka-Nowiny

- 14) Prosimy o uzupełnienie przedmiarów o poz. dotyczącą wykonania paroizolacji bitumicznej na attykach w ilości ok. 172,80m<sup>2</sup>.
- 15) Prosimy o uzupełnienie przedmiarów o poz. dotyczącą wykonania termoizolacji z styropapy gr.10cm na attykach w ilości ok. 128m<sup>2</sup>.
- 16) Prosimy o uzupełnienie przedmiarów o poz. dotyczącą wykonania ułożenia 2x papy termozgrzewalnej na attykach w ilości ok. 172,80m<sup>2</sup>.
- 17) Prosimy o jednoznaczne podanie grubości papy termozgrzewalnej, ponieważ dokumentacja projektowa tego nie precyzuje.
- 18) Prosimy o informację z ilu warstw papy termozgrzewalnej należy wykonać pokrycie dachu układane na styropapie.
- 19) Prosimy o wyjaśnienie rozbieżności w nazewnictwie rozdzielnic. Otóż na rzutach instalacji oświetlenia przyjęto: piwnica - RP.I, parter - RG, RP.0, RK; Ip - RP.1; Ilp - RP.2, natomiast na rzutach instalacji gniazd wtykowych przyjęto: piwnica - RP.0, parter - RG, RP.1, RK; Ip - RP.2, RP.2.1; Ilp - RP.3, RW. Które nazewnictwo jest prawidłowe, nadrzędne?
- 20) Brak schematu rozdzielnic RW. Prosimy o uzupełnienie dokumentacji.
- 21) Prosimy o udostępnienie prawidłowych schematów dla poszczególnych rozdzielnic, ponieważ błędnie zostały opisane obwody dla poszczególnych rozdzielnic, co uniemożliwia prawidłową wycenę.
- 22) Prosimy o uzupełnienie rzutów instalacji oświetlenia o numeracje obwodów zasilanych z poszczególnych rozdzielnic, celem prawidłowej wyceny.
- 23) W związku ze wskazaniem w pkt. 11.1. in. SIWZ przez Zamawiającego dodatkowych wymogów od Wykonawców w zakresie powierzania wykonania części robót podwykonawcom i obowiązku określenia w złożonej ofercie informacji o zakresie powierzonych robót oraz nazwie podwykonawcy, prosimy o wyjaśnienie czy brak wskazania takich informacji na etapie składania ofert czy też przedstawienie jedynie znanych na tym etapie przetargu podwykonawców będzie skutkowało niemożnością zawierania umów z podwykonawcami po zakończeniu etapu składania ofert? Czy też Zamawiający dopuszcza zawieranie umów z podwykonawcami również na dalszych etapach realizacji przedmiotu zamówienia?
- 24) Czy wzór umowy obowiązujący przy zgłaszaniu podwykonawców robót budowlanych (stanowiący zał. nr 10 do SIWZ) jest jedynym obowiązującym wzorem umowy zawieranej z podwykonawcami czy też Wykonawca może zawrzeć umowę na stosowanym przez siebie wzorze z naniesionymi istotnymi postanowieniami z umowy stanowiącej zał. nr 10 do SIWZ?
- 25) Zamawiający w pkt. 3.8.1. SIWZ określa, że może żądać od Wykonawcy oświadczenia o zatrudnieniu pracowników fizycznych (min. 3 osoby) na podstawie umowy o pracę, zaś w umowie w §7 pkt. 3 nakłada na Wykonawcę obowiązek przedłożenia Zamawiającemu kopii umów o pracę. Wnosimy o wyjaśnienie, które zapisy są obowiązujące, a następnie dostosowanie umowy do postanowień SIWZ.
- 26) Zał. nr 7 do SIWZ – wzór umowy, wnosimy o wykreślenie pkt. 5 z §5, gdyż na etapie zawierania umowy nie wszyscy podwykonawcy mogą być znani.
- 27) Zał. nr 7 do SIWZ – wzór umowy, §7 pkt. 3, wnosimy o zastąpienie zapisu „Przed zawarciem umowy” na zapis: „W terminie 7 dni od zawarcia umowy”
- 28) Zał. nr 7 do SIWZ – wzór umowy, wnosimy o dopisanie na końcu zdania w §7 pkt. 6 wyrazów: „z jego winy”.
- 29) Zał. nr 7 do SIWZ – wzór umowy, §13 pkt. 2, wnosimy o zgodne z przepisami PZP (dla inwestycji trwających dłużej niż 12 miesięcy) określenie łącznej wartości faktur częściowych poprzez zmianę zapisu z „80% na zapis 90%”.
- 30) Zał. nr 7 do SIWZ – wzór umowy, wnosimy o wykreślenie §19 jako zbyt ogólny i trudny w zdefiniowaniu co do wielkości i zakresu prac. W przypadku nie przychylenia się do wniosku, wnosimy o sprecyzowanie co oznacza „dowód pisemny” i dokonanie stosownej zmiany w tym zakresie w umowie.
- 31) Zał. nr 7 do SIWZ – wzór umowy, §22, wnosimy o zmianę wysokości kar umownych w pkt. od 1.1) do 1.6) na wysokość 0,05% w każdym punkcie.
- 32) Zał. nr 7 do SIWZ – wzór umowy, § 22, wnosimy o wykreślenie pkt. 4.
- 33) Zał. nr 7 do SIWZ – wzór umowy, §22, celem zachowania równości Stron w umowie wnosimy o wprowadzenie dodatkowego zapisu o treści „Zamawiający zapłaci Wykonawcy karę umowną:  
- Za zwłokę w dokonaniu odbiorów zgodnie z terminami wynikającymi z Umowy w wysokości 0,05% wynagrodzenia brutto za każdy dzień zwłoki;





# Urząd Gminy Sitkówka-Nowiny

- Za zwłokę w przekazaniu terenu budowy w wysokości 0,05% wynagrodzenia brutto za każdy dzień zwłoki."

- 34) Zał. nr 7 do SIWZ – wzór umowy, wnosimy o wprowadzenie dodatkowego zapisu „Łączny limit kar umownych z wszystkich tytułów nie przekroczy 10% wartości wynagrodzenia brutto”
- 35) Zał. nr 7 do SIWZ – wzór umowy, celem zachowania równości Stron w umowie wnosimy o wprowadzenie dodatkowego zapisu „Zamawiający zapłaci Wykonawcy karę umowną w wysokości 10% wartości wynagrodzenia brutto w przypadku skorzystania przez Zamawiającego z prawa odstąpienia od umowy w sytuacji opisanej w §23 pkt. 2.1) umowy”.
- 36) Zał. nr 7 do SIWZ – wzór umowy §22 pkt. 3, wnosimy o zmianę terminu wymagalności kar umownych z 5 dni do 14 dni oraz dodanie zapisu: „Zamawiający składa Wykonawcy oświadczenie o nałożeniu kary umownej wraz z uzasadnieniem w terminie 3 dni od spełnienia się warunku nałożenia kary. Wykonawca w terminie 7 dni składa wyjaśnienia w przedmiocie zasadności naliczenia kar umownych”
- 37) Zał. nr 7 do SIWZ – wzór umowy, §23 pkt. 2.3) wnosimy o zmianę zapisu na „Wykonawca nie rozpoczął robót bez uzasadnionych przyczyn w terminie 10 dni od przekazania placu budowy oraz nie kontynuuje ich pomimo pisemnego wezwania Zamawiającego z wyznaczeniem dodatkowego 7-dniowego terminu”.
- 38) Zał. nr 7 do SIWZ – wzór umowy § 23. Wnosimy o wprowadzenie dodatkowego punktu o treści: „W przypadku opóźnienia w zapłacie przysługującego wynagrodzenia po 30 dniach od upływu terminu płatności wymagalnej faktury, Wykonawca ma prawo wstrzymania prac, a po kolejnych 14 dniach po uprzednim wezwaniu Zamawiającego do uiszczenia płatności, ma prawo do odstąpienia od Umowy z winy Zamawiającego i naliczenia kary w wysokości 10% Wynagrodzenia brutto.

## Odpowiedź 15

- 1) Materiał należy zutilizować.
- 2) Zamawiający nie przewiduje prac w obrębie trybun poza rozbiórką i ponownym wykonaniem nawierzchni z kostki brukowej wzdłuż górnej granicy trybun.
- 3) Winda osobowa wchodzi w zakres zamówienia.  
Poprawne Parametry Dźwigu osobowego:  
Dźwig Q= 630 kg lub 8 osób
  - rodzaj dźwigu: osobowy przystosowany do przewozu osób niepełnosprawnych na wózkach.
  - napęd hydrauliczny (bez maszynowni)
  - prędkość v= 0,65 m/s
  - kabina wykonana ze stali nierdzewnej lub malowane proszkowo
  - wymiary kabiny 1100x1400x2100 mm
  - ilość dojeżdż do kabiny: 1
  - drzwi kabinowe automatyczne 900x2000 mm – stal nierdzewna lub malowane proszkowo
  - drzwi szybowe automatyczne 900x2000 mm – malowane proszkowo
  - wysokość podnoszenia – 9,6m
  - ilość przystanków / dojeżdż - 3p/3d
  - sterowanie elektroniczne – mikroprocesorowe
  - wymiary szybu : 1770x1840
  - podszybie – 1000mm
  - nadszybie - 3690 mm
- 4) Schody zewnętrzne, balustrada, oraz konstrukcja stalowa z wypełnieniem szklanym, podlegają rozbiórce w miejscu łącznika.
- 5) Należy uwzględnić koszt odtworzenia całości chodnika.
- 6) Zamawiający oczekuje odtworzenia chodnika z kostki nowej przewidzianej do realizacji pozostałych ciągów pieszych.
- 7) W ofercie należy ująć wykonanie wsporników pod elewację z cegły klinkierowej.
- 8) Wsporniki należy dobrać na etapie wykonawstwa zgodnie z przyjętym ciężarem cegły. Zamawiający nie wskazuje materiału z jakiego należy wykonać wspornik. Musi on jednak posiadać cechy wytrzymałościowe i użytkowe potwierdzone stosownymi dokumentami.
- 9) Elewację należy wykonać w kolorze najbardziej możliwie zbliżonym do wystroju ceglanego elewacji istniejącego budynku. W ocenie Zamawiającego jest to kolor rudy do brązowego. Kolorystykę cegły należy przedstawić do akceptacji projektanta oraz zamawiającego.





# Urząd Gminy Sitkówka-Nowiny

- 10) Należy wykonać prace wskazane na rys. RZUT PARTERU oraz RZUT 1 PIĘTRA m.in. demontaż istn. ślusarki, wiatrolapu, wykonanie posadzki, ścianek działowych oraz montaż stolarki i ślusarki, oraz pozostałe roboty towarzyszące.
- 11) Należy wyremontować stalowe ogrodzenie zlokalizowane na górnej granicy istn. trybun o długości ok 103m. Elementy metalowe należy oczyścić mechanicznie do II-go stopnia czystości, usunąć ślady korozji i rdzy pomalować 2-krotnie farbą antykorozyjną podkładową do metalu oraz 1-krotnie farbą zabezpieczającą np.: HAMMERITE lub równoważną do zewnętrznego stosowania o twardej powierzchni. Kolor niebieski.
- 12) Należy uwzględnić dostawę i montaż elementów małej architektury.
- 13) Należy użyć paroizolacji bitumicznej o parametrach nie gorszych niż:

Właściwości	Metoda badań	j.m.	Wartość lub ustalenia
Wady widoczne	PN-EN 1850-1	-	Brak widocznych wad
Długość	PN-EN 1848-1	m	7,5
Szerokość	PN-EN 1848-1	m	1,0
Grubość	PN-EN 1849-1	mm	4,0±0,2
Prostoliniowość	PN-EN 1848-1	mm/10 m	≤ 20 spełnione
Wodoszczelność	PN-EN 1928	kPa	≥100
Maksymalna siła rozciągająca <ul style="list-style-type: none"><li>• wzdłuż</li><li>• w poprzek</li></ul>	PN-EN 12311-1	N/50mm	600±200 500±200
Maksymalne wydłużenie <ul style="list-style-type: none"><li>• wzdłuż</li><li>• w poprzek</li></ul>	PN-EN 12311-1	%	4±2 4±2
Giętkość w niskiej temperaturze	PN-EN 1109	°C	0
Odporność na spływanie w podwyższonej temperaturze	PN-EN 1110	°C	+70
Przenikanie pary wodnej	PN-EN 1931	-	μ=20.000

- 14) Przedmiar stanowi jedynie element pomocniczy, zakres robót określa Wykonawca na podstawie dokumentacji projektowej.
- 15) Przedmiar stanowi jedynie element pomocniczy, zakres robót określa Wykonawca na podstawie dokumentacji projektowej.
- 16) Przedmiar stanowi jedynie element pomocniczy, zakres robót określa Wykonawca na podstawie dokumentacji projektowej.
- 17) Należy użyć papy termozgrzewalnej wierzchniego krycia o parametrach nie gorszych niż:

Przeznaczenie, Dokument odniesienia / CE	Papa wierzchniego krycia, PN/EN 13707:2006
Gwarancja [lata]	15 lat
Typ osnowy, Gramatura [g/m <sup>2</sup> ], Technologia	Włóknina poliestrowa, 250,
Średnie wydłużenie, (elastyczność) wzdłuż/ w poprzek [%]	50 / 50
Średnia siła zrywająca wzdłuż / w poprzek [N/5cm]	1000 / 800
Średnia grubość asfaltowej powłoki wodoodpornej: nad osnową / suma nad i pod osnową [mm]	2,3 / 4,1
Całkowita grubość papy [mm]	5,2





# Urząd Gminy Sitkówka-Nowiny

Giętkość na wałku Ø 30 mm / Splywność [°C]	-20 / +100
Ilość papy w rolce / ilość papy na palecie [m <sup>2</sup> ]	5,0 / 120
Ciężar rolki papy / ciężar palety z papą [kg]	37 / 888

- 18) Należy wykonać pokrycie dachowe dwuwarstwowe z papy podkładowej termozgrzewalnej oraz wierzchniego krycia.
- 19) Nazwy rozdzielnic: RP.I=RP.0, RG=RG, RP0=RP1; RP1=RP2; RP2=RP3.
- 20) Rozdzielnicza RW dostarcza jest przez producenta windy, w zakresie opracowania jest tylko zasilenie jej.
- 21) Przedstawione rysunki schematów rozdzielnic wystarczającą opisują oraz wskazują podział obwodów.
- 22) Przedstawione rysunki oświetlenie oraz schematy rozdzielnic wystarczającą opisują oraz wskazują (np. na podstawie tras kablowych) podział oświetlenia na obwody.
- 23) Zamawiający informuje iż jeśli na etapie postępowania nie są znane formy podwykonawców wystarczającym będzie podanie w formularzu oferty części zamówienia która zostanie powierzona podwykonawcom, bez podania nazwy firm.
- 24) Załącznik nr 10 do SIWZ zawiera tylko istotne postanowienia umowy o podwykonawstwo, które muszą być zgodne z postanowieniami umowy wykonawcy w zakresie podwykonawstwa.
- 25) Zapisy pkt 3.8. SIWZ otrzymują nowe brzmienie zgodnie z zmianą SIWZ z dnia 07.03.2017r
- 26) Zamawiający utrzymuje zapisy § 5 wzoru umowy bez zmian.
- 27) Zapisy § 7 pkt.3 wzoru umowy otrzymują nowe brzmienie zgodnie z zmianą SIWZ z dnia 07.03.2017r.
- 28) Zamawiający utrzymuje zapisy § 7 pkt. 6 wzoru umowy bez zmian.
- 29) Zapisy § 13 pkt.2 wzoru umowy otrzymują nowe brzmienie zgodnie z zmianą SIWZ z dnia 07.03.2017r.
- 30) Zamawiający utrzymuje zapisy § 19 wzoru umowy bez zmian.
- 31) Zamawiający utrzymuje zapisy § 22 wzoru umowy bez zmian.
- 32) Zamawiający utrzymuje zapisy § 22 wzoru umowy bez zmian.
- 33) Zamawiający utrzymuje zapisy § 22 wzoru umowy bez zmian.
- 34) Zamawiający utrzymuje zapisy § 23 wzoru umowy bez zmian.
- 35) Zamawiający utrzymuje zapisy § 23 wzoru umowy bez zmian.
- 36) Zamawiający utrzymuje zapisy § 22 wzoru umowy bez zmian
- 37) Zamawiający utrzymuje zapisy § 23 wzoru umowy bez zmian.
- 38) Zamawiający utrzymuje zapisy § 23 wzoru umowy bez zmian.

## Pytanie 16

- 1) W udostępnionych przedmiarach brak jest windy. Proszę o informację czy winda wchodzi w zakres przedmiotu zamówienia ?
- 2) W udostępnionej dokumentacji brak informacji o rodzaju (typu, wielkości, parametrach) płytek ściennych. Proszę o informację jakie płytki należy uwzględnić w kalkulacji
- 3) Proszę o informację czy w toaletach ogólnodostępnych na ścianach wykonujemy panele z PCV czy płytki ceramiczne (w opisie projektowym wskazano na panele, na rzutach wskazano na płytki)? Jeżeli będą to panele PCV proszę o wskazanie przykładowego rozwiązania ?

## Odpowiedź 16

- 1) Zamówienie obejmuje dwie windy:
  - a. osobowa o następujących parametrach:  
Poprawne Parametry Dźwigu osobowego:  
Dźwig Q= 630 kg lub 8 osób
    - rodzaj dźwigu: osobowy przystosowany do przewozu osób niepełnosprawnych na wózkach.
    - napęd hydrauliczny (bez maszynowni)
    - prędkość v= 0,65 m/s
    - kabina wykonana ze stali nierdzewnej lub malowane proszkowo
    - wymiary kabiny 1100x1400x2100 mm
    - ilość dojeżdż do kabiny: 1





# Urząd Gminy Sitkówka-Nowiny

- drzwi kabinowe automatyczne 900x2000 mm – stal nierdzewna lub malowane proszkowo
  - drzwi szybowe automatyczne 900x2000 mm – malowane proszkowo
  - wysokość podnoszenia – 9,6m
  - ilość przystanków / dojeżdż - 3p/3d
  - sterowanie elektroniczne – mikroprocesorowe
  - wymiary szybu : 1770x1840
  - podszybie – 1000mm
  - nadszybie - 3690 mm
- b. towarowa o następujących parametrach:  
PARAMETRY DŹWIGU TOWAROWEGO:
- UDŹWIG: 300KG
  - Wymiary kabiny: 1000x1000x1000mm
  - Maszynownia: górna w szybie
  - Drzwi usytuowane na poziomie +700mm od posadzki w klasie EI30
  - Wysokość podnoszenia: 453cm
  - Szyb murowany
- 2) Minimalne wymagania dla płytek podłogowych i ściennych:
- płytki rektyfikowane wymiar 297X297 mm (dla formatu 30x30), 297X597 mm (dla formatu 30x60), 597x597 mm (dla formatu 60x60),
  - gres porcelanowy szklony, kolor niebieski powierzchnia naturalna,
  - płytki antypoślizgowa R 9 ,
  - nasiąkliwość poniżej 0,1%
  - wytrzymałość na zginanie 45 N/mm<sup>2</sup>
  - maksymalne ścieranie – klasa PEI 5
  - odporne na płomienie
- 3) W toaletach ogólnodostępnych na ścianach przewidziano wywinięcie wykładziny pcv.

Z poważaniem

ZASTĘPCA WÓJTY  
*Lukasz Barwinek*  
mgr Łukasz Barwinek

KIEROWNIK  
Referatu Infrastruktury, Inwestycji,  
Nieruchomości i Ochrony Środowiska

*Andrzej Wyśka*  
mgr Andrzej Wyśka

PODINSEKTOR  
ds. Inwestycji i Zamówień Publicznych

*Dorota Pyk-Tamborska*  
Dorota Pyk-Tamborska

Urząd Gminy Sitkówka-Nowiny, 26-052 Nowiny, ul. Białe Zagłębie 25  
Tel. (41) 347-50-00, sekretariat (41) 347-50-10, fax (41) 347-50-11

[www.nowiny.com.pl](http://www.nowiny.com.pl) e-mail: [nowiny@nowiny.com.pl](mailto:nowiny@nowiny.com.pl)